



# Teileliste und Näheinrichtungen Spare Parts List and Sewing Equipment

Für **550-20-1, -2**  
(bis 1989)

Teileliste 550-20 Art.-Nr. 5904994  
+ Teileliste 467 Art.-Nr. 5905150

parts list 550-20 Art.-Nr. 5904994  
+ parts list 467 Art.-Nr. 5905109

Für **550-20-4, -5**

Teileliste 550-20 Art.-Nr. 5904994  
+ Teileliste 767 Art.-Nr. 5905109

parts list 550-20 Art.-Nr. 5904994  
+ parts list 767 Art.-Nr. 5905150

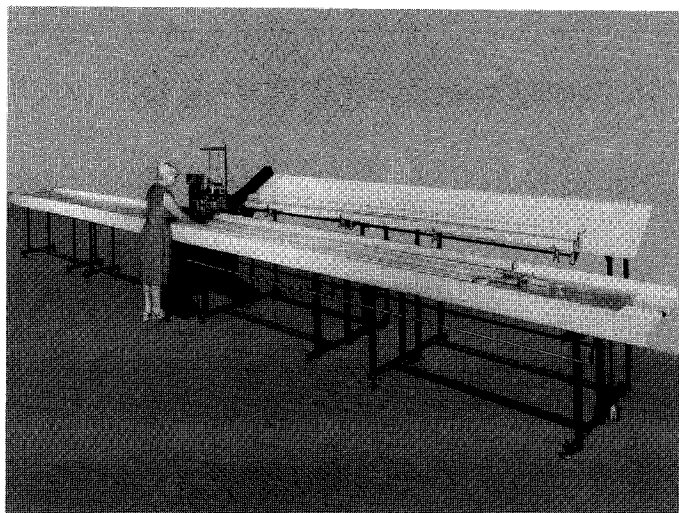

550-20-4 / 1

Typ:  
Variant:  
Variante:  
Variante:

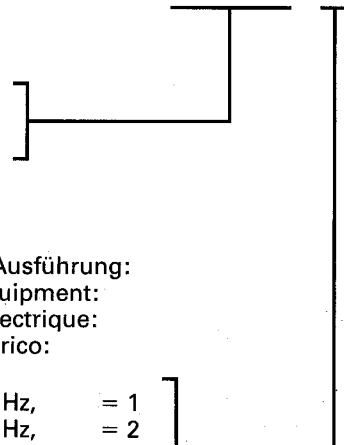

Elektrische Ausführung:  
Electrical equipment:  
Exécution électrique:  
Equipo eléctrico:

- 3x380 V, 50 Hz, = 1
- 3x220 V, 50 Hz, = 2
- 3x220 V, 60 Hz, = 3
- 3x415 V, 50Hz, = 4

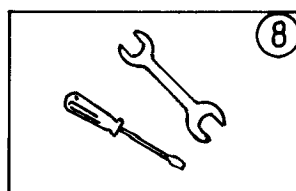
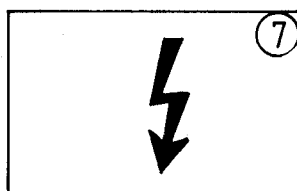
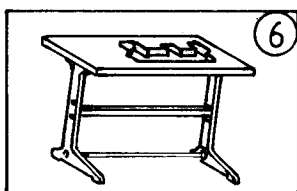
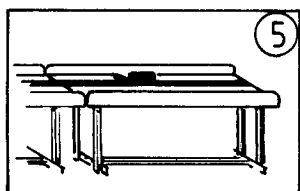
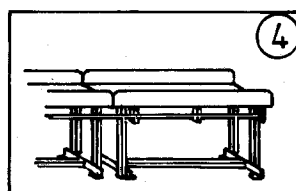
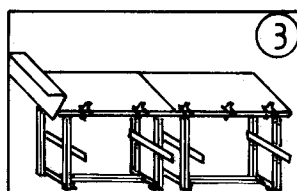
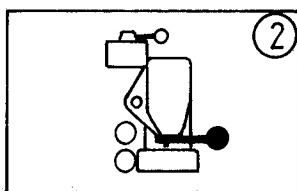
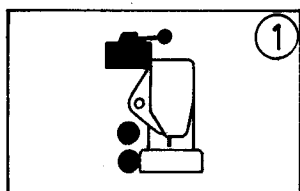

## INFORMATION ZUR HANDHABUNG DER TEILELISTE

### 1. Allgemeines

1.1 Im Inhaltsverzeichnis sind die Teile-Nr. nach steigenden Nr. geordnet.

1.2 

	993 91 081 7	Zyl.-Schr.	M4 x 10	2 - B 10
Teile-Nr.	_____			
Benennung	_____			
Abmessung	_____			
Bildtafel Nr. (rechts und links oben in der Bildtafel eingekreiste Nr.)	_____			
Planquadrat der jeweiligen Bildtafel	_____			

1.5 Zu einer Einheit gehörende Einzelteile sind durch eine strichpunktierte Linie eingerahmt. Die Einheit kann auch komplett unter der voll eingerahmten Teile-Nr. bestellt werden. Zu dieser Einheit gehören keine Teile, deren Nr. außerhalb der strichpunktierten Linie steht.

### 2.1 Verwendete Bildzeichen

N = nicht als Einzelteil lieferbar



= Länge oder Fläche

← = Hinweis auf Unterscheidungsmerkmal

Mg = mustergebunden, bei Ersatzteilebestellung bitte Muster einschicken oder Form-Nr. angeben



= ohne Fadenabschneider

mm = Maße

☞ = siehe Mechanikeranleitung



= mit Fadenabschneider

V = veraltete Ausführung

☰ = flüssig sichern, kleben, dichten  
Loctite 270, Nr.990 49 034 6



= links

a.W. = auf Wunsch



= rechts

2.3 Sollten Sie ein Teil nicht in der Ersatzteilliste auffinden, was durch technische Änderungen vorkommen kann, dann geben Sie uns bitte zur Teile- und Funktionsbeschreibung, evtl. Teil skizzieren, die genaue Unterklasse und Fabrik-Nr. lt. Typenschild bekannt.

### 3. Elektro-Teile

3.1 Bei Elektrokabeln und pneumatischen Schläuchen ist es erforderlich, die gewünschte Meterzahl anzugeben.

3.2 Bei Bestellungen von Elektroteilen bitten wir die zusätzlichen Angaben, die in Klammern hinter der Teile-Nr. stehen, mit anzugeben.

3.3 Elektroteile sind zum schnellen Auffinden im Lageplan mit einer Positions-Nr. gekennzeichnet. Die Teile sind wie in Punkt 1.5 beschrieben aufgeführt.

3.4 Nicht numerierte Elektroteile können nach der Bezeichnung z.B. "Transistor T6" oder "Widerstand 1K 0,5W" und der dazugehörigen Stromlaufplan-Nr. bestellt werden.

5. Jeder Nachdruck, auch der auszugsweise, ist nur mit unserer Genehmigung gestattet. Änderungen behalten wir uns vor.

Gruppe : C

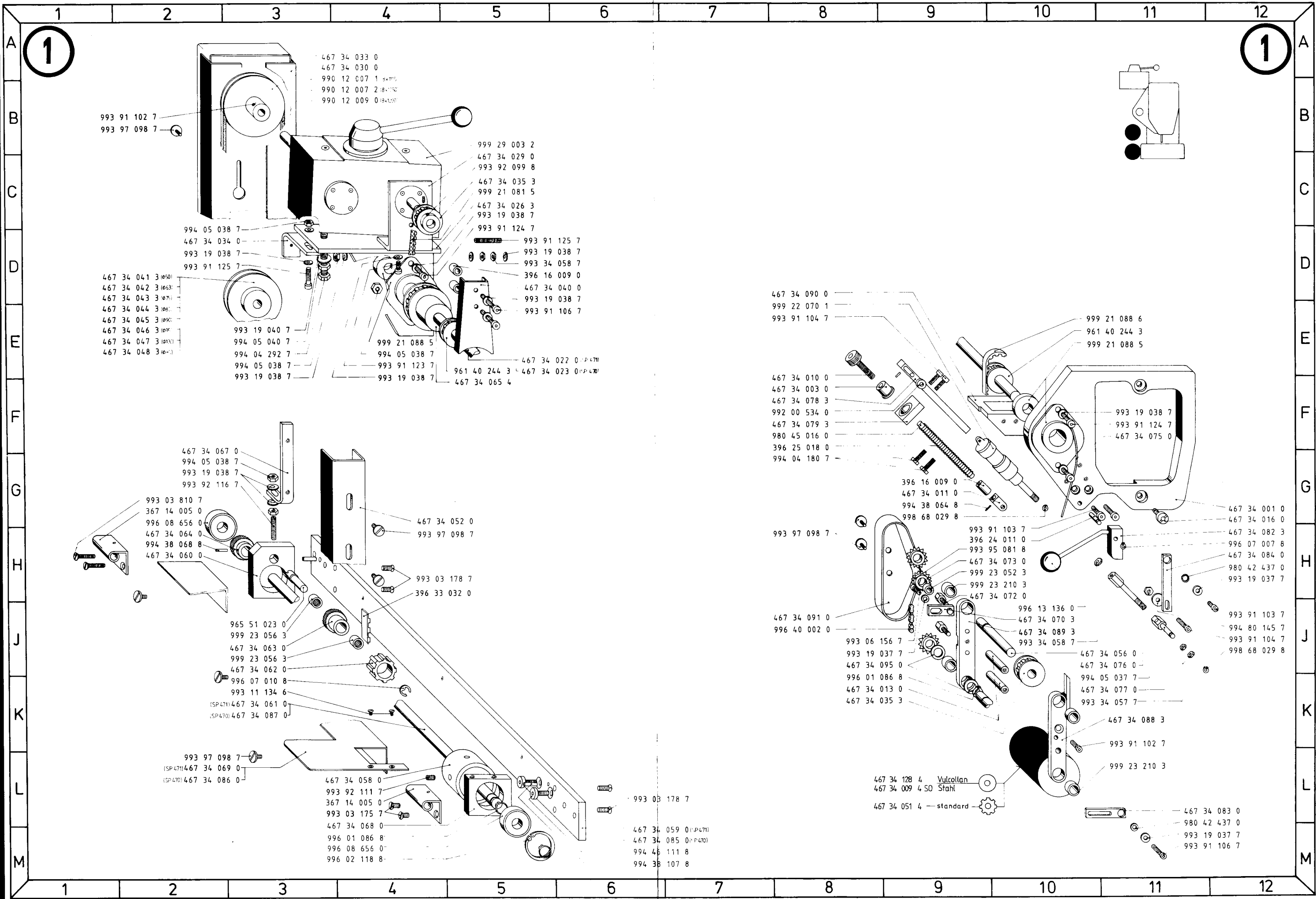

467 34 033 0  
 467 34 030 0  
 990 12 007 1 (SP471)  
 990 12 007 2 (SP472)  
 990 12 009 0 (SP473)

993 91 102 7  
 993 97 098 7

999 29 003 2  
 467 34 029 0  
 993 92 099 8

467 34 035 3  
 999 21 081 5  
 467 34 026 3  
 993 19 038 7

993 91 124 7

993 91 125 7  
 993 19 038 7  
 993 34 058 7

396 16 009 0  
 467 34 040 0  
 993 19 038 7  
 993 91 106 7

467 34 041 3 (SP50)  
 467 34 042 3 (SP53)  
 467 34 043 3 (SP55)  
 467 34 044 3 (SP57)  
 467 34 045 3 (SP60)  
 467 34 046 3 (SP62)  
 467 34 047 3 (SP64)  
 467 34 048 3 (SP66)

994 05 038 7  
 467 34 034 0  
 993 19 038 7  
 993 91 125 7

993 19 040 7  
 994 05 040 7  
 994 04 292 7  
 994 05 038 7  
 993 19 038 7

999 21 088 5  
 994 05 038 7  
 993 91 123 7  
 993 19 038 7

467 34 022 0 (SP471)  
 961 40 244 3  
 467 34 023 0 (SP472)  
 467 34 065 4

467 34 067 0  
 994 05 038 7  
 993 19 038 7  
 993 92 116 7

993 03 810 7  
 367 14 005 0  
 996 08 656 0  
 467 34 064 0  
 994 38 068 8  
 467 34 060 0

467 34 052 0  
 993 97 098 7

993 03 178 7  
 396 33 032 0

965 51 023 0  
 999 23 056 3  
 467 34 063 0  
 999 23 056 3  
 467 34 062 0  
 996 07 010 8  
 993 11 134 6  
 (SP471) 467 34 061 0  
 (SP472) 467 34 087 0

993 97 098 7  
 (SP471) 467 34 069 0  
 (SP472) 467 34 086 0

467 34 058 0  
 993 92 111 7  
 367 14 005 0  
 993 03 175 7  
 467 34 068 0  
 996 01 086 8  
 996 08 656 0  
 996 02 118 8

993 03 178 7

467 34 059 0 (SP471)  
 467 34 085 0 (SP472)  
 994 46 111 8  
 994 38 107 8

467 34 090 0  
 999 22 070 1  
 993 91 104 7

467 34 010 0  
 467 34 003 0  
 467 34 078 3  
 992 00 534 0  
 467 34 079 3  
 980 45 016 0  
 396 25 018 0  
 994 04 180 7

396 16 009 0  
 467 34 011 0  
 994 38 064 8  
 998 68 029 8

993 97 098 7  
 467 34 091 0  
 996 40 002 0

993 06 156 7  
 993 19 037 7  
 467 34 095 0  
 996 01 086 8  
 467 34 013 0  
 467 34 035 3

993 91 103 7  
 396 24 011 0  
 993 95 081 8  
 467 34 073 0  
 999 23 052 3  
 999 23 210 3  
 467 34 072 0

996 13 136 0  
 467 34 070 3  
 467 34 089 3  
 993 34 058 7

467 34 056 0  
 467 34 076 0  
 994 05 037 7  
 467 34 077 0  
 993 34 057 7

467 34 088 3  
 993 91 102 7  
 999 23 210 3

467 34 128 4 - Vulcollan  
 467 34 009 4 50 - Stahl  
 467 34 051 4 - standard

467 34 083 0  
 980 42 437 0  
 993 19 037 7  
 993 91 106 7

999 21 088 6  
 961 40 244 3  
 999 21 088 5

993 19 038 7  
 993 91 124 7  
 467 34 075 0

467 34 001 0  
 467 34 016 0  
 467 34 082 3  
 996 07 007 8  
 467 34 084 0  
 980 42 437 0  
 993 19 037 7

993 91 103 7  
 994 80 145 7  
 993 91 104 7  
 998 68 029 8

2

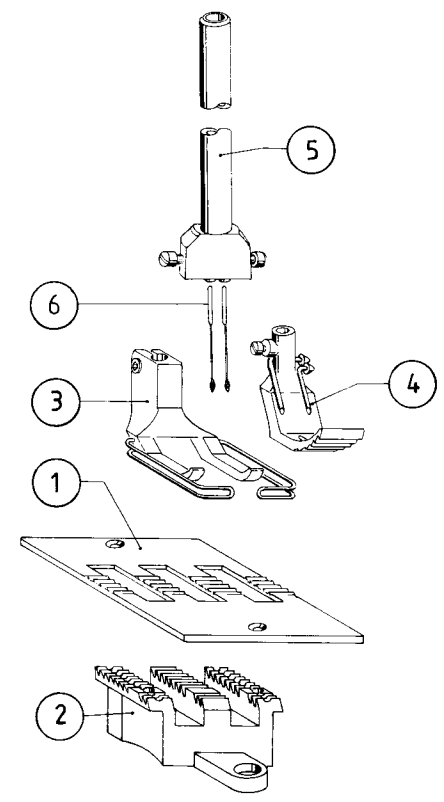

Zelle	E-Nr. K767...	1	2	3	4	5	6
1	K767E 33/8	467 20 209 0	467 21 208 0	367 22 210 3	467 22 036 3	367 23 204 4	134/120
2	K767E 33/12	467 20 206 0	467 21 207 0	367 22 231 3	467 22 032 3	367 23 205 4	134/120
3	K767E 33/14	367 20 228 0	367 21 224 0	367 22 232 3	467 22 034 3	367 23 215 4	134/120
4	K767E 33/16	467 20 210 0	467 21 209 0	367 22 233 3	467 22 035 3	367 23 216 4	134/120
5	K767E 33/18	467 20 219 0	467 21 217 0	367 22 253 3	467 22 215 3	367 23 220 4	134/120
6	K767E 33/20	467 20 215 0	467 21 213 0	367 22 254 3	467 22 047 3	367 23 218 4	134/120
7							

767 E 33/8 Nähnrichtungen zum Nähen von Markisenbahnen, Nadelabstand 8 mm Sewing equipment for sewing awning panels, needle distance 8 mm

767 E 33/12 Nähnrichtungen zum Nähen von Markisenbahnen, Nadelabstand 12 mm Sewing equipment for sewing awning panels, needle distance 12 mm

767 E 33/14 Nähnrichtungen zum Nähen von Markisenbahnen, Nadelabstand 14 mm Sewing equipment for sewing awning panels, needle distance 14 mm

767 E 33/16 Nähnrichtungen zum Nähen von Markisenbahnen, Nadelabstand 16 mm Sewing equipment for sewing awning panels, needle distance 16 mm

767 E 33/18 Nähnrichtungen zum Nähen von Markisenbahnen, Nadelabstand 18 mm Sewing equipment for sewing awning panels, needle distance 18 mm

767 E 33/20 Nähnrichtungen zum Nähen von Markisenbahnen, Nadelabstand 20 mm Sewing equipment for sewing awning panels, needle distance 20 mm

2

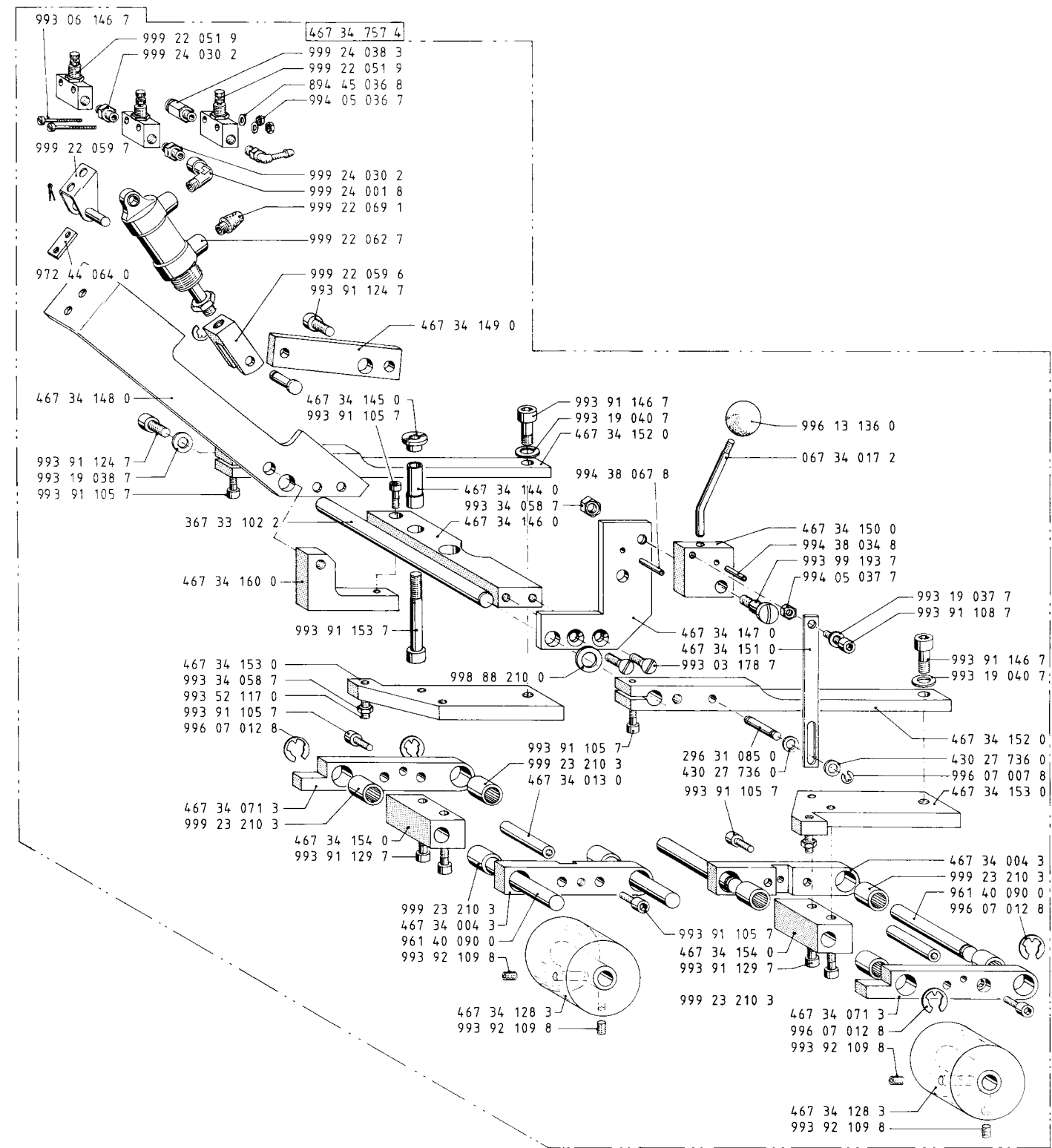
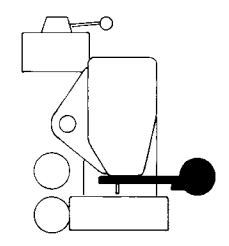

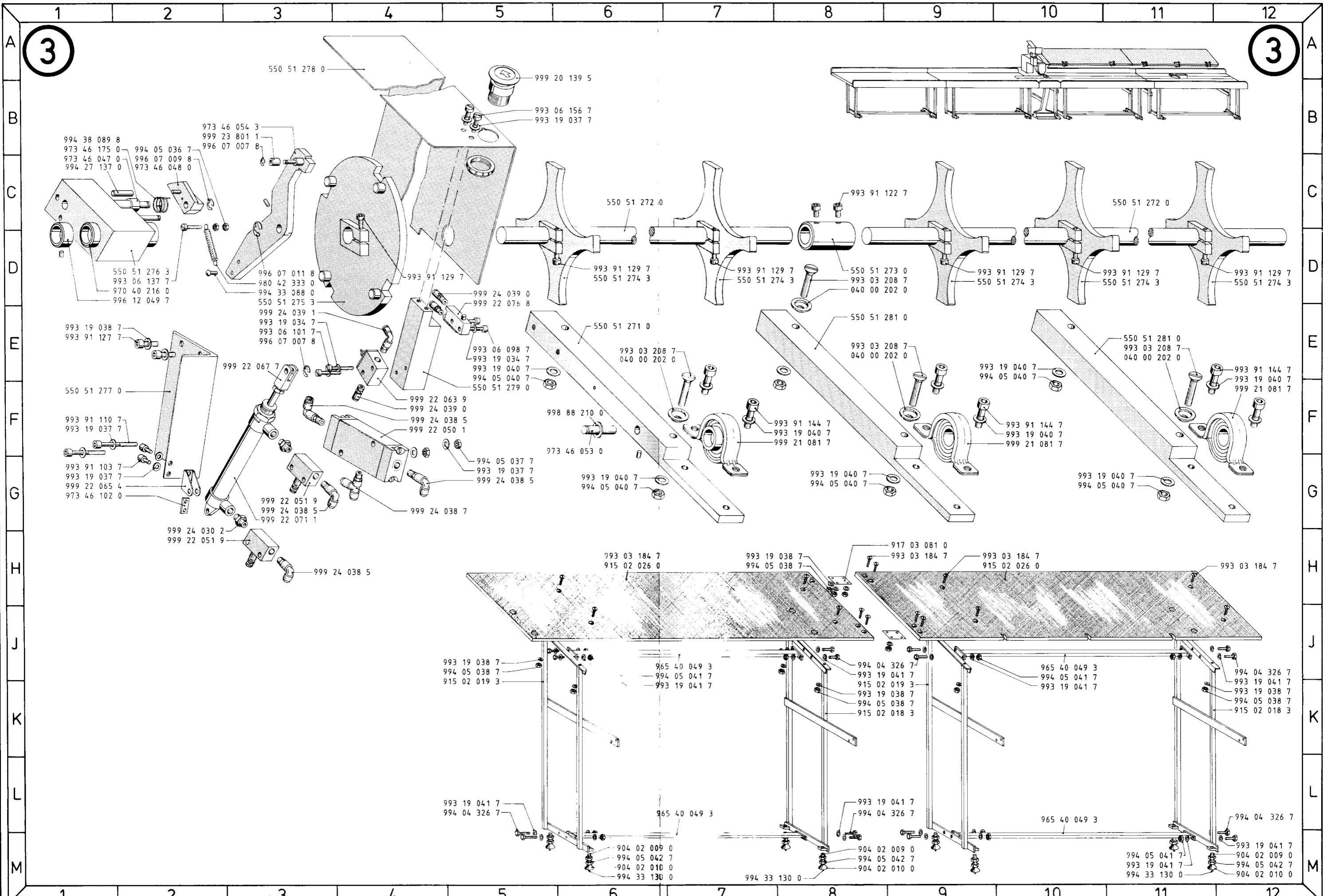



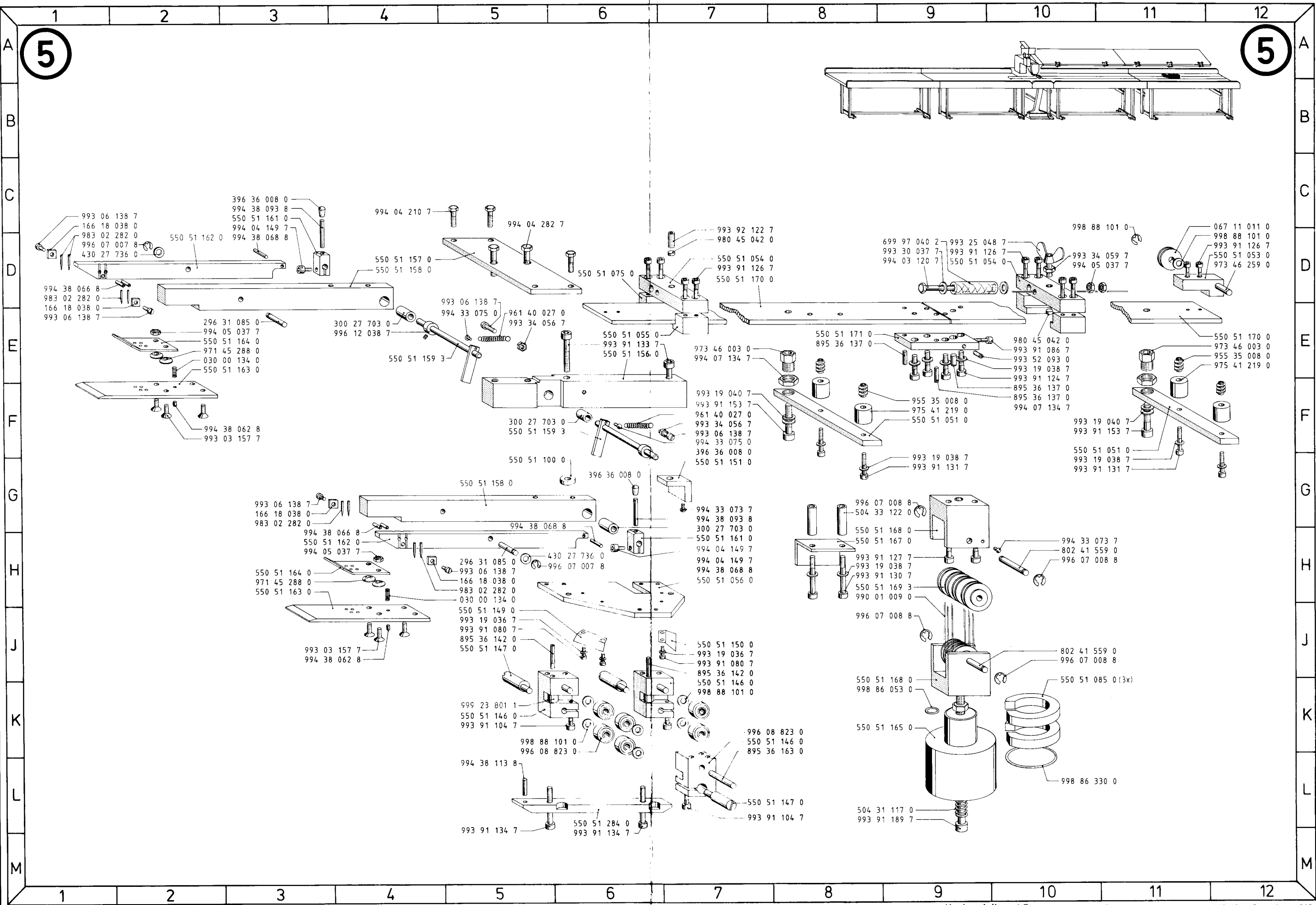

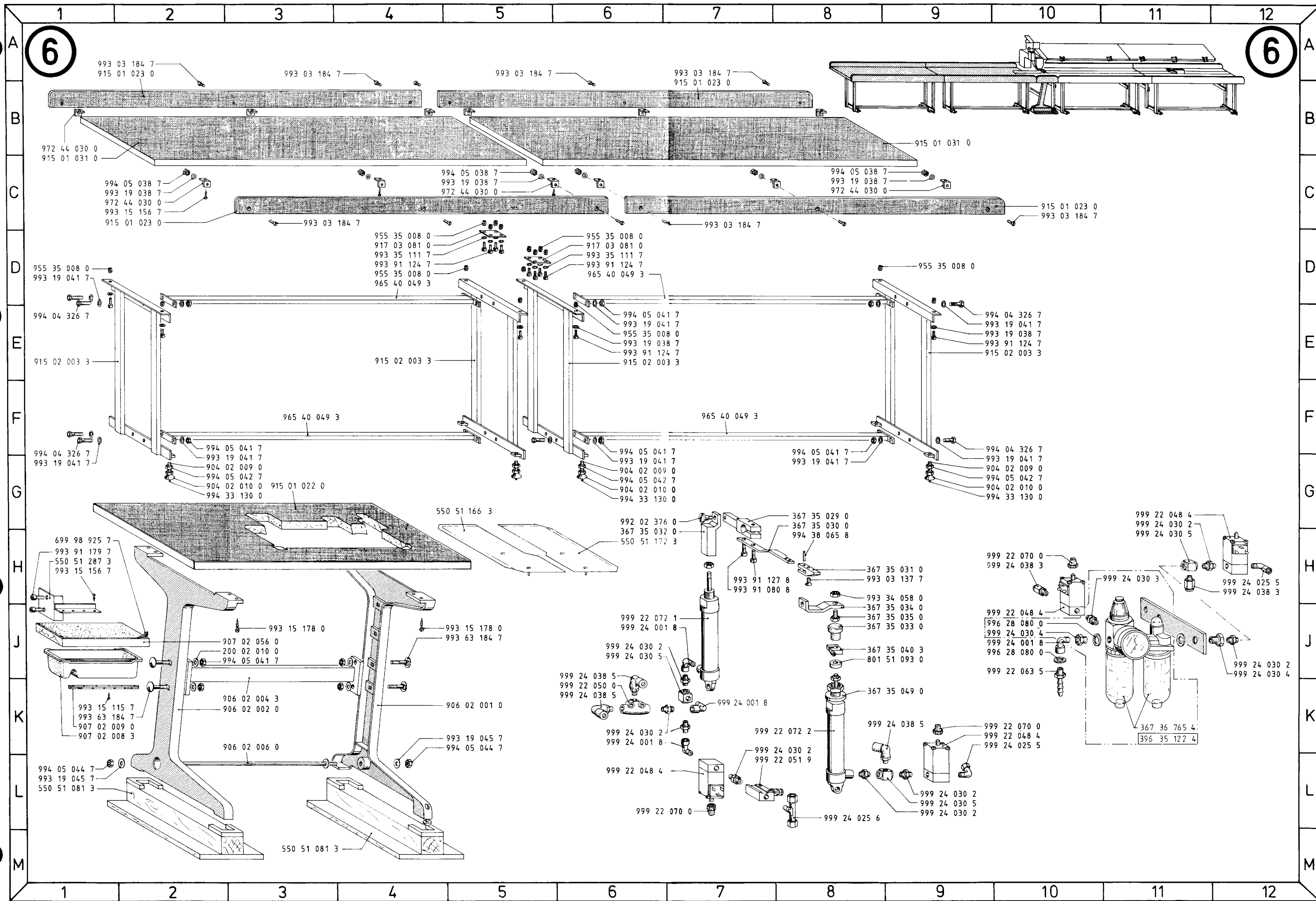



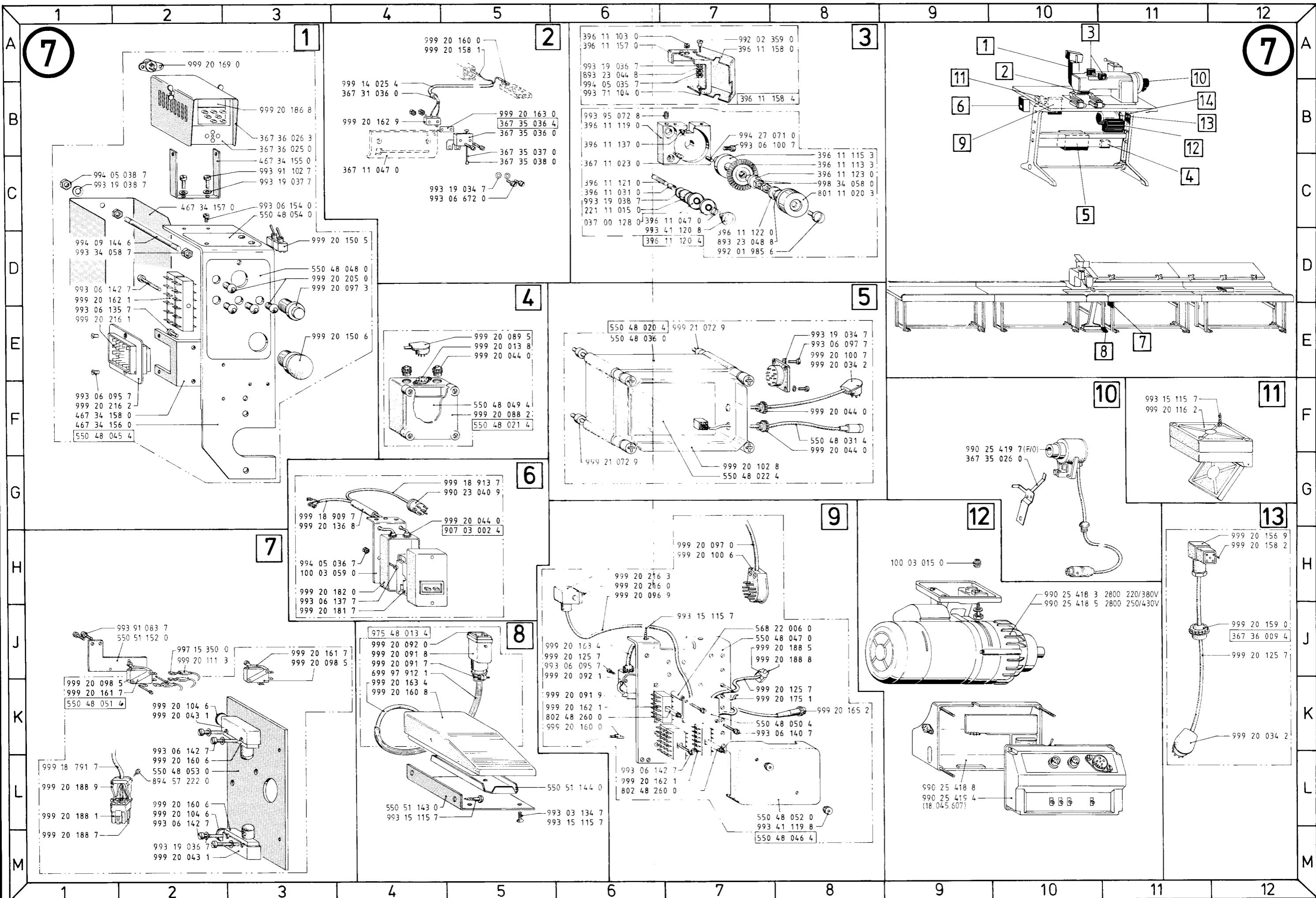

8

14

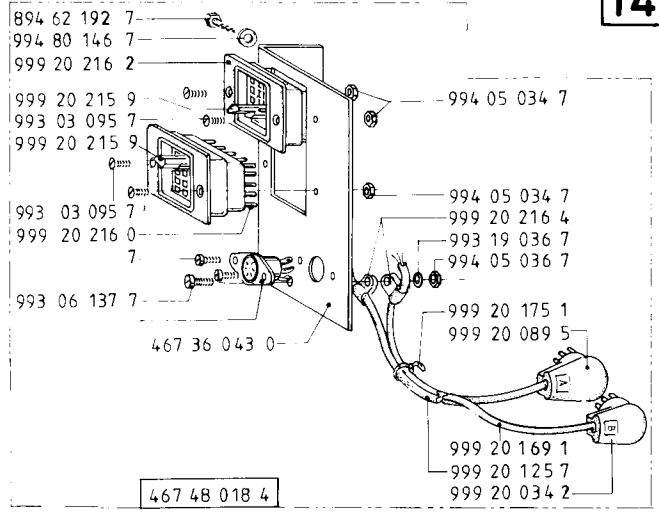

8

Gebrauchsanleitung 296 25 001 0  
Handbook

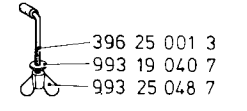
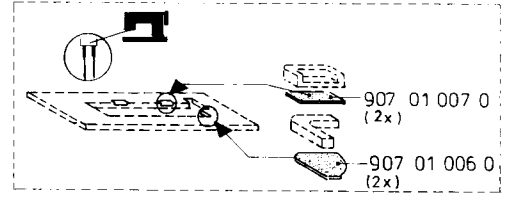
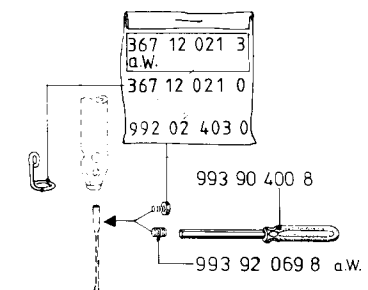
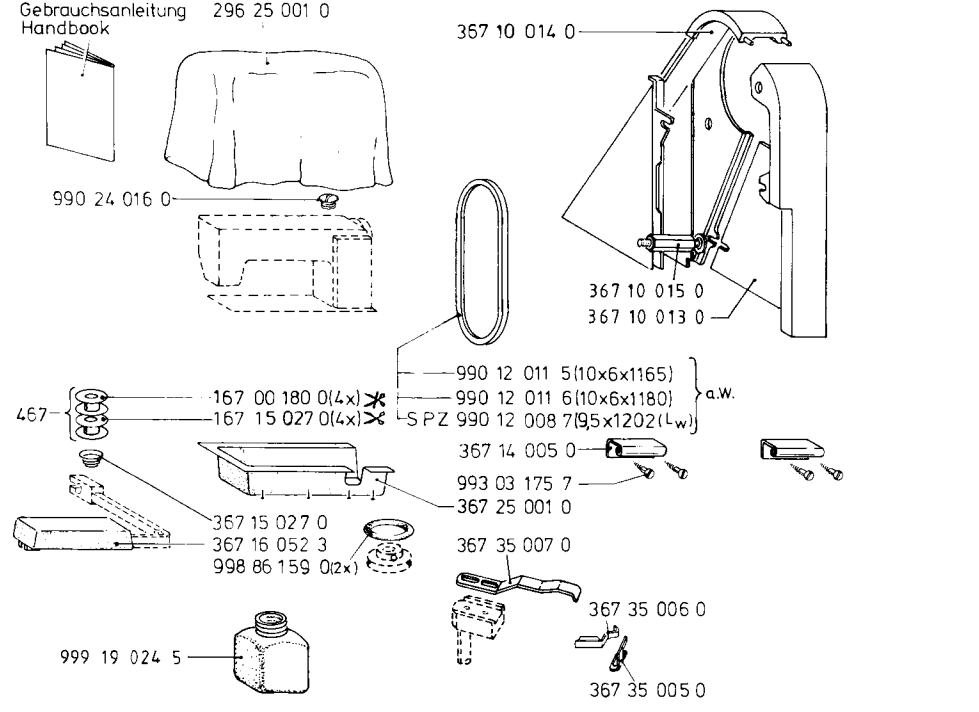

siehe „Nähgarniturenliste“  
Sewing components



Abb. = ① 2x ② 2x ⑧ 1x



Ersatzteilleiste. Spare parts. Pièces de rechange. Piezas de repuesto.

Teile-Nr.	Benennung	Teile-Nr.	Benennung	Teile-Nr.	Benennung	Teile-Nr.	Benennung	Teile-Nr.	Benennung	Teile-Nr.	Benennung
	4F6;4F7;4F9;5F9;5E12; 6D1;6D4;6D6;6E6; 6D9	992 00 534 0 ROLLE 992 01 985 6 LI.ZYL.SCHR. M4 992 02 376 0 ZYL.SCHR.M6X12,4	1F8 7D7 666	8J10;8K10	993 91 122 7 ZYL.SCHR.M6X10 993 91 123 7 ZYL.SCHR.M6X12 993 91 124 7 ZYL.SCHR.M6X16	3C8;4L7 1E4 1D5;1F11;	994 05 037 7 6KT.MUTTER M5 994 05 038 7 6KT.MUTTER M6	1K11;2G11; 3G5;5E3;5H3;5D10; 8H10;8K10	996 07 008 8 SICHS.CHEIBE 5 996 07 009 8 SICHS.CHEIBE 6 996 07 010 8 SICHS.CHEIBE 7 996 07 011 8 SICHS.CHEIBE 8 996 07 012 8 SICHS.CHEIBE 9	5G8;5J8; 5H10;5J10 3C2 1K3 3D3 2J8;2L11; 2K12	
961 40 027 0 FEDER 961 40 090 0 ACHSE 961 40 244 3 ZAHNRIEMENRAD 961 63 004 3 HEBEL	5E5;5F7 2K9;2K12 1E5;1E11 4M2;4L4;4L6;4L7; 4L10;4L12	992 02 403 0 ZYL.SCHR.M3X3 993 03 134 7 SENKSCHR.M4X6 993 03 136 7 SENKSCHR.M4X10 993 03 137 7 SENKSCHR.M4X12 993 03 157 7 SENKSCHR.M5X12 993 03 175 7 SENKSCHR.M6X8 993 03 178 7 SENKSCHR.M6X16 1M4;1L6;2H11 993 03 184 7 SENKSCHR.M6X30	868 7L6 4D2 6H9 5F3;5J3 1L4;8D9 5F3;5J3 1L4;8D9 3H6;3H9; 3H10;3H12;4C1;4E4;	2G7;3E1;3J5;3H7; 3K8;3K12;4J1;4K1; 4D2;4G2;4E3;4E4; 4J5;4K5;4J7;4K7; 4E8;4K8;4J9;4D11; 4G11;4K11;5H8;5G9; 5E10;5G10;6C2;6C5; 6E6;6C8;7C8;6E10;8L10	993 19 038 7 SCHEIBE B6,4 993 19 040 0 SCHEIBE B8,4 993 19 040 7 SCHEIBE B8,4 1E3;2F10;2H12; 993 19 041 7 SCHEIBE B10,5 3L5;3K7;3J8;	102;1G2;1E3; 1C5;1D5;1E4;1F11; 2F7;2G8;4G2;4F6; 3K8;3K12;4J1;4K1; 4D2;4G2;4E3;4E4; 4J5;4K5;4J7;4K7; 4E8;4K8;4J9;4D11; 4G11;4K11;5H8;5G9; 5E10;5G10;6C2;6C5; 6E6;6C8;7C8;6E10;8L10	994 05 037 7 6KT.MUTTER M5 994 05 038 7 6KT.MUTTER M6 994 05 041 7 6KT.MUTTER M10 994 05 042 7 6KT.MUTTER M12 994 05 044 7 6KT.MUTTER M16 994 07 134 7 6KT.MUTTER M16X1,5 5E7;5F10 994 09 144 6 STIFTSCHR.M6X65 994 27 071 0 ZYL.KERBSTIFT 3X12 994 27 137 0 ZYL.KERBSTIFT 6X24 994 33 073 7 HALBRD.KERBNAGEL 3X6 994 33 075 0 HALBRD.KERBNAGEL 3X8 994 33 088 0 HALBRD.KERBNAGEL 4X15 994 33 130 0 HALBRD.KERBNAGEL 6X20	1K11;2G11; 3G5;5E3;5H3;5D10; 8H10;8K10 1C2;1G2;1E4; 1D6;3J5;3H7;3K8;3K12; 4K1;4D2;4E3;4E5;4K5; 4K7;4D8;4K8;4D11; 4K11;6C2;6C5;6C8; 7C2;8L10 1E3;3E5;3G6; 3G8;3E10;3G10 3J7;3J10; 3M6;3M8; 3M12;4J4;4J6;4J8; 4J11;6G3;6G6;6G10 6L1;6K5 3X12 6X24 3X6 3X8 4X15 6X20	996 08 823 0 RILLENKUGELLAGER 6X19X6 996 12 038 7 STELLRING A6 996 12 049 7 STELLRING A20 996 13 136 0 KUGELKNOPF C25 M6 996 28 080 0 DICHTRING A13X19X2 996 40 002 0 ROLLENKETTE 1X6X2,8 997 15 350 0 STECKHUELSE 6,3-1 998 34 058 0 6KT.MUTTER M6X0,75 998 68 029 8 SPANNRG.SP220 5 998 86 053 0 O-RING 10X2 998 86 159 0 O-RING 19X4 998 86 330 0 O-RING 38X2 998 88 101 0 PASZSCHEIBE 6X12X0,3 998 88 210 0 PASZSCHEIBE 10X16X1 2H9;3F6 998 95 022 8 L-RING J28X1,2 999 14 025 4 ISOLIERSCHLAUCH GR 999 18 791 7 NYLHY O LEITUNG 2X0,75 999 18 909 7 NYMHY I LEITUNG 4X1 999 18 913 7 NYMHY I KABEL 5X1 999 19 024 5 PLASTIKFLASCHE D50/25 999 20 013 8 EINBAUBUCHSE 999 20 034 2 STECKER 999 20 043 1 ABDECKKAPPE 999 20 044 0 WUERGENIPPEL 999 20 086 8 KABELKASTEN 100X100 999 20 089 5 STECKER 999 20 091 7 VERSCHRAUBUNG 999 20 091 8 TUELLENGEHAUSE 999 20 091 9 STECKDOSENEINSATZ 999 20 092 0 STECKEREINSATZ 999 20 092 1 STECKEREINSATZ 999 20 092 2 SOCKELGEHAUSE 999 20 096 9 STEUERLEITUNG 16X0,34 999 20 097 0 STEUERLEITUNG 24X0,34 999 20 098 3 DRUCKTASTER 999 20 097 5 MIKROSCHALTER 999 20 100 6 STECKER 999 20 100 7 EINBAUBUCHSE 999 20 100 8 DECKEL 999 20 104 6 WUERGENIPPEL 999 20 111 3 ISOLIERHUELSE 999 20 115 4 BEF.SCHELLE 999 20 116 2 SCHUKO STECKDOSE 999 20 125 7 STEUERLEITUNG 10X0,35		

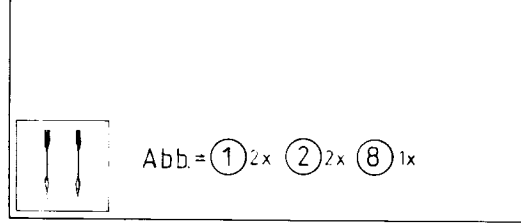
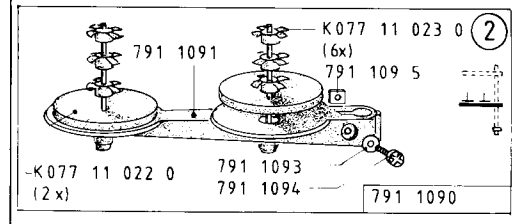
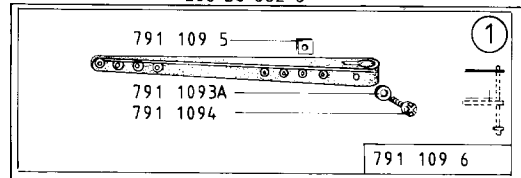
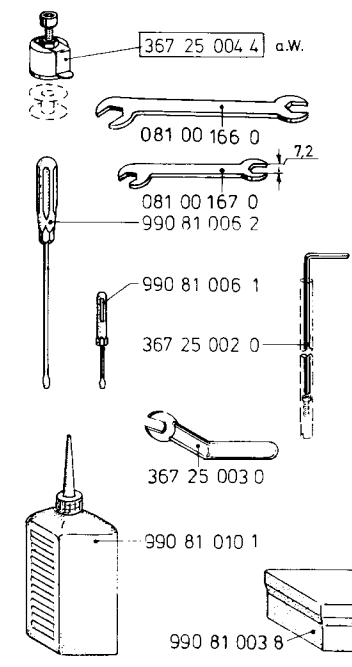
Anderungen vorbehalten

## Ersatzteilleiste. Spare parts. Pièces de rechange. Piezas de repuesto.

Teile-Nr.	Benennung	Teile-Nr.	Benennung	Teile-Nr.	Benennung
999 20 136 8	FPKU-STECKROHR	7G3		999 22 067 7	BEFESTIGUNG L 3E3
999 20 139 5	PILZTASTE	3A6		999 22 069 1	SCHALLDAEMPFER 2D8
999 20 150 5	KIPPSCHALTER	7D4		999 22 070 0	SCHALLDAEMPFER 6L6;6H10; 6K10
999 20 150 6	LEUCHTDRUCKTASTER	7E4		999 22 070 1	ZYLINDER,DOPPELTW D16X15
999 20 156 9	KABELSTECKER	7H12			1E8
999 20 158 1	MESSERKONTAKT	7A5		999 22 071 1	ZYLINDER,DOPPELTW D20X100
999 20 158 2	FEDERKONTAKT	7H12			3G3
999 20 159 0	WUERGENIPPEL	7J12		999 22 072 1	ZYLINDER,EINFACHW D20X50
999 20 160 0	STECKHUELSE A2,8X1	7A5;7K6			6J6
999 20 160 6	MIKROSCHALTER	7L2		999 22 072 2	ZYLINDER,EINFACHW D25X50
999 20 160 8	FUSSDRUCKSCHALTER	7K5			6K8
999 20 161 7	FEDERHEBEL	7K1;7J3		999 22 076 8	VENTIL,TASTE-3/2 3D5
999 20 162 1	VERB.LEISTE 6POL	7D1;7K6;		999 23 052 3	NADELHUELSE 1H10
		7L6		999 23 056 3	NADELHUELSE 1J3
999 20 162 9	MIKROSCHALTER	7B4		999 23 210 3	NADELHUELSE 1H10;1L11;2J8;
999 20 163 0	ZUSATZBETAETIGER	7B5			2K9;2J10;2L11;2K12
999 20 163 4	STEUERLEITUNG 4X0,35	7K4;		999 23 801 1	NADELHUELSE,FY58 5X9X8
		7J6			3B3;5K5
999 20 165 2	STECKER	7K8		999 24 001 8	WI-STUECK 2D8;6J6;6K6;
999 20 167 3	LICHTSCHRANKE,GABEL	7B7			6K7;6J10
999 20 167 5	GEDR.SCHALTUNG	7B7		999 24 025 5	WI-E-VERSCHRAUBG 6K10;
999 20 169 0	STECKDOSE	7A2			6H12
999 20 175 1	KABELBAND	7K8		999 24 025 6	T-E-VERSCHRAUBG 6L8
999 20 181 7	SCHUTZSCHALT.EINSATZ	7J3		999 24 030 2	DOPPELNIPPEL 2C8;2D8;3H2;
999 20 182 0	GEHAEUSE	7H3			6J6;6K6;6K8;6L9;
999 20 186 8	ZAEHLER KP163	7B3			6G11;6H11;6J12
999 20 188 1	STECKERGEHAEUSE	7L1		999 24 030 4	REDUZIERNIPPEL 6J10;6J12
999 20 188 5	AUFNAHMEGEHAEUSE	7J8		999 24 030 5	T-VERTEILERBLOCK 6J6;6L9;
999 20 188 7	STIFT	7M1			6H11
999 20 188 8	BUCHSE	7J8		999 24 038 3	GD-E-VERSCHRAUBG 2C8;6H10;
999 20 188 9	ZUGENTLASTUNG	7L1			6H12
999 20 205 0	DIODE,LEUCHT-	7D4		999 24 038 5	WI-E-VERSCHRAUBG 3G3;3F4;
999 20 216 0	GABELKONTAKT	7H6			3H4;3G5;6J6;
999 20 216 1	MESSERKONTAKT	7E1			6K6;6K9
999 20 216 2	EINBAUBUCHSE	7F1		999 24 038 7	T-ES-VERSCHRAUBG 3G4
999 20 216 3	STECKER,WINKEL	7H6		999 24 039 0	GD-E-VERSCHRAUBG 3F4;3D6
999 21 072 9	PUFFER A	7G6;7E7		999 24 039 1	WI-E-VERSCHRAUBG 3E3
999 21 081 5	ZAHNRIEMEN	1C5		999 29 003 2	SCHALTWERKGETRIEBE 1B4
999 21 081 7	STEHLAGER 20X25,4	3F8;			
		3F10;3F12			
999 21 088 5	FLANSCHGEHAEUSE 12X28,6	ENDE			
		1E4;1E11			
999 21 088 6	ZAHNRIEMEN	1E11			
999 22 048 4	VENTIL,MAGNET-3/2	6L6;6J10;			
		6K10;6G11			
999 22 050 0	VENTIL,DRUCK-	6K6			
999 22 050 1	VENTIL,DRUCK-4/2	3F4			
999 22 051 9	VENTIL,MANUELL-	2C8;3H2;			
		3G3;6L8			
999 22 059 6	BEFESTIGUNG F	2E8			
999 22 059 7	BEFESTIGUNG L	2D7			
999 22 062 7	ZYLINDER,DOPPELTW D25X25	2E8			
		6J10			
999 22 063 5	SCHLAUCHTUELLE	6J10			
999 22 063 9	VENTIL,TASTER-3/2 M5	3F4			
999 22 065 4	BEFESTIGUNG L	3G1			

Anderungen vorbehalten