



**Teileliste und Näheinrichtungen
Spare Parts List and Sewing Equipment**

975 - 1 - 1

DÜRKOPP ADLER AG

Teile-/Part.-No.: 0791 975801

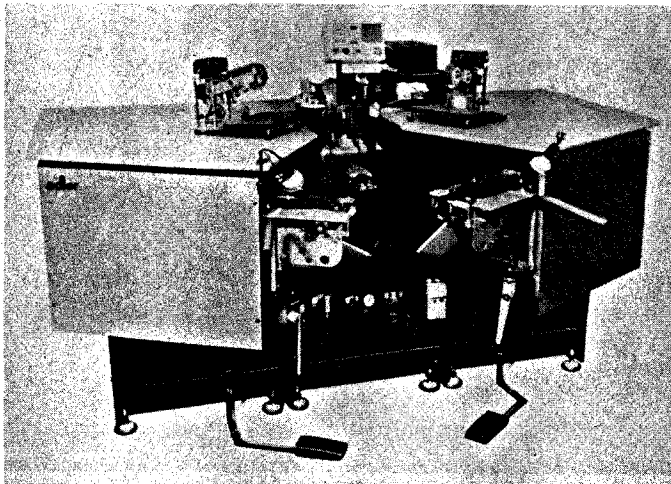

975-1-1/.

Typ:
 Variant:
 Variante

Elektrische Ausführung:
 Electrical equipment:
 Exécution électrique:
 Equipo eléctrico:

- 3x380V, 50 Hz, - 1
- 3x220V, 50 Hz, - 2
- 3x220V, 60 Hz, - 3
- 3x415V, 50 Hz, - 4

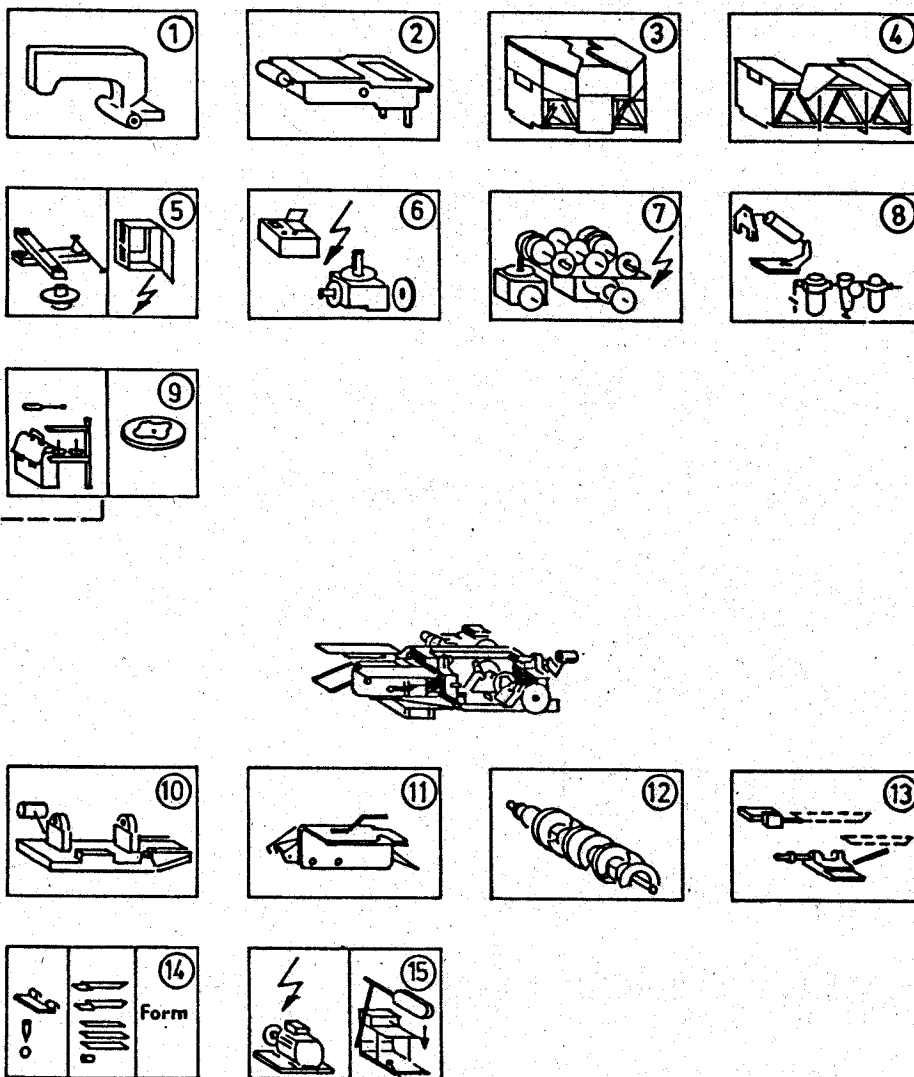

① + ② = 975 43 100 4 ①

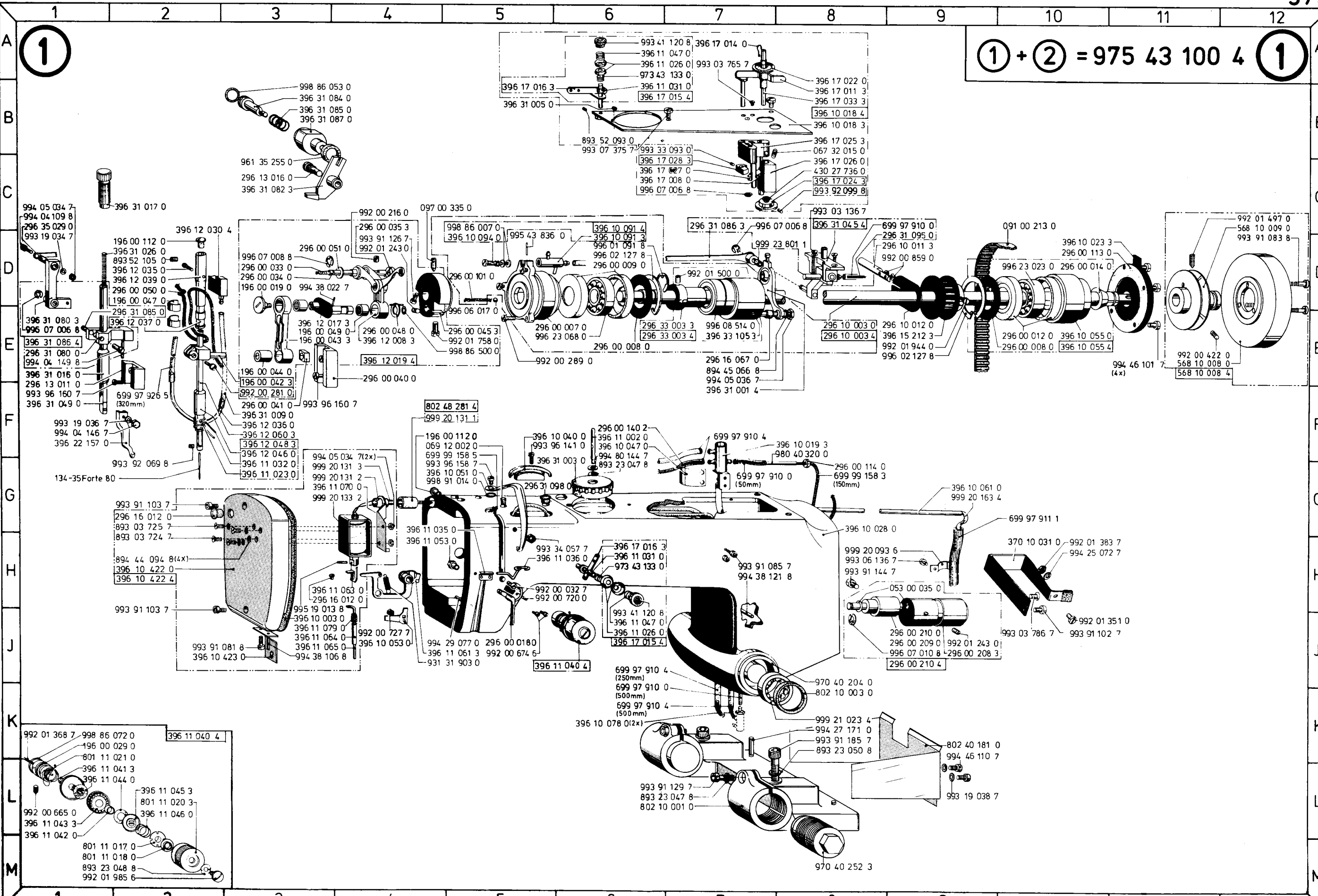

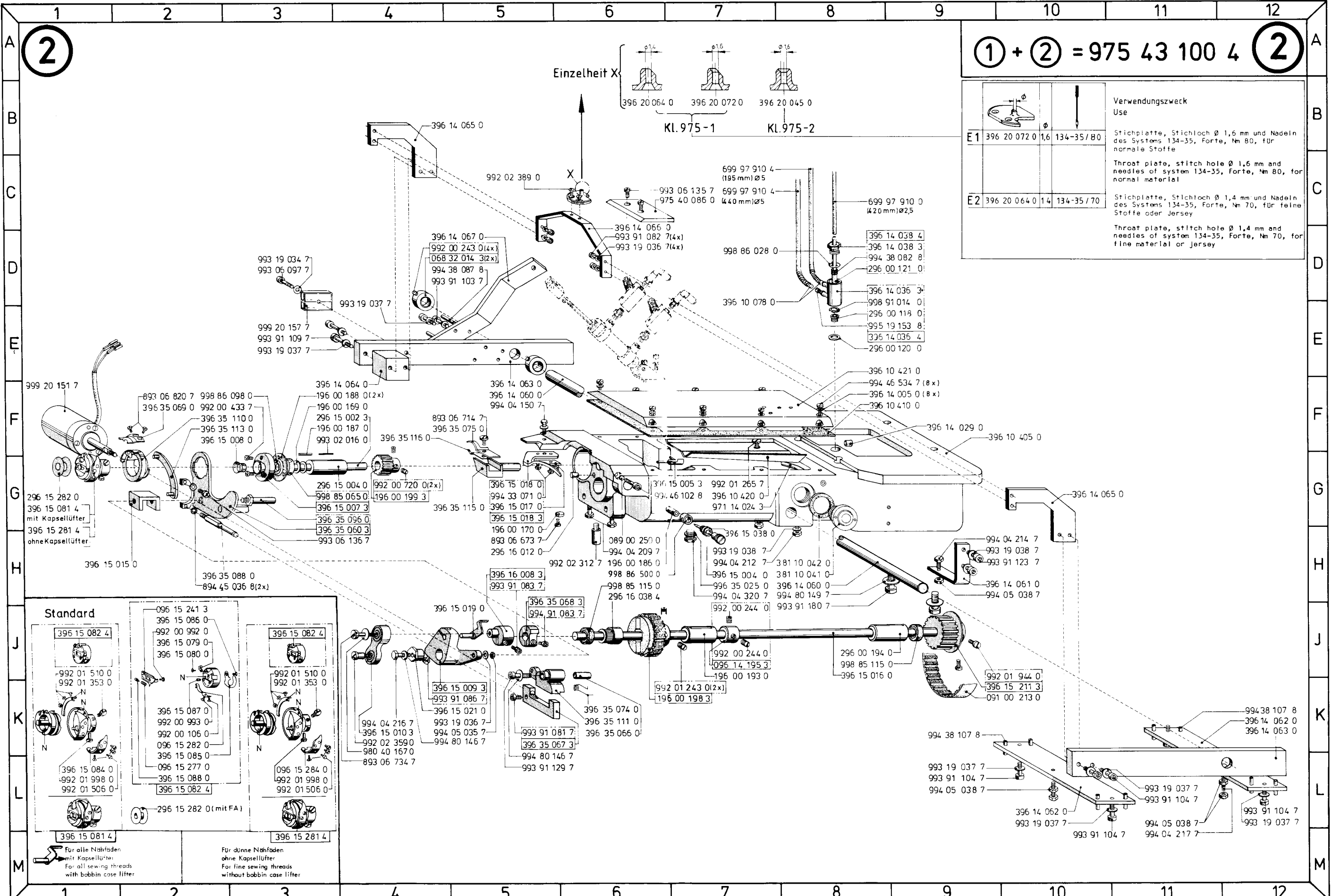

① + ② = 975 43 100 4 ②

	Stichplatte	Stichloch Ø	Nadeln
E1	396 20 072 0	1,6	134-35 / 80
E2	396 20 064 0	1,4	134-35 / 70

Verwendungszweck / Use

Stichplatte, Stichloch Ø 1,6 mm und Nadeln des Systems 134-35, Forte, Nm 80, für normale Stoffe
 Throat plate, stitch hole Ø 1,6 mm and needles of system 134-35, Forte, Nm 80, for normal material

Stichplatte, Stichloch Ø 1,4 mm und Nadeln des Systems 134-35, Forte, Nm 70, für feine Stoffe oder Jersey
 Throat plate, stitch hole Ø 1,4 mm and needles of system 134-35, Forte, Nm 70, for fine material or Jersey

Standard

396 15 082 4

992 01 510 0
992 01 353 0

396 15 087 0
992 00 993 0
992 00 106 0
096 15 282 0
396 15 085 0
096 15 277 0
396 15 088 0
992 01 506 0

396 15 084 0
992 01 998 0
992 01 506 0

396 15 081 4

Für alle Nähfäden mit Kapsellüfter
For all sewing threads with bobbin case lifter

096 15 241 3
396 15 086 0
992 00 992 0
396 15 079 0
396 15 080 0

396 15 087 0
992 00 993 0
992 00 106 0
096 15 282 0
396 15 085 0
096 15 277 0
396 15 088 0
992 01 506 0

396 15 084 0
992 01 998 0
992 01 506 0

396 15 081 4

Für dünne Nähfäden ohne Kapsellüfter
For fine sewing threads without bobbin case lifter

396 15 082 4

992 01 510 0
992 01 353 0

396 15 087 0
992 00 993 0
992 00 106 0
096 15 282 0
396 15 085 0
096 15 277 0
396 15 088 0
992 01 506 0

396 15 084 0
992 01 998 0
992 01 506 0

396 15 081 4

Für alle Nähfäden mit Kapsellüfter
For all sewing threads with bobbin case lifter

296 15 282 0 (mit FA)

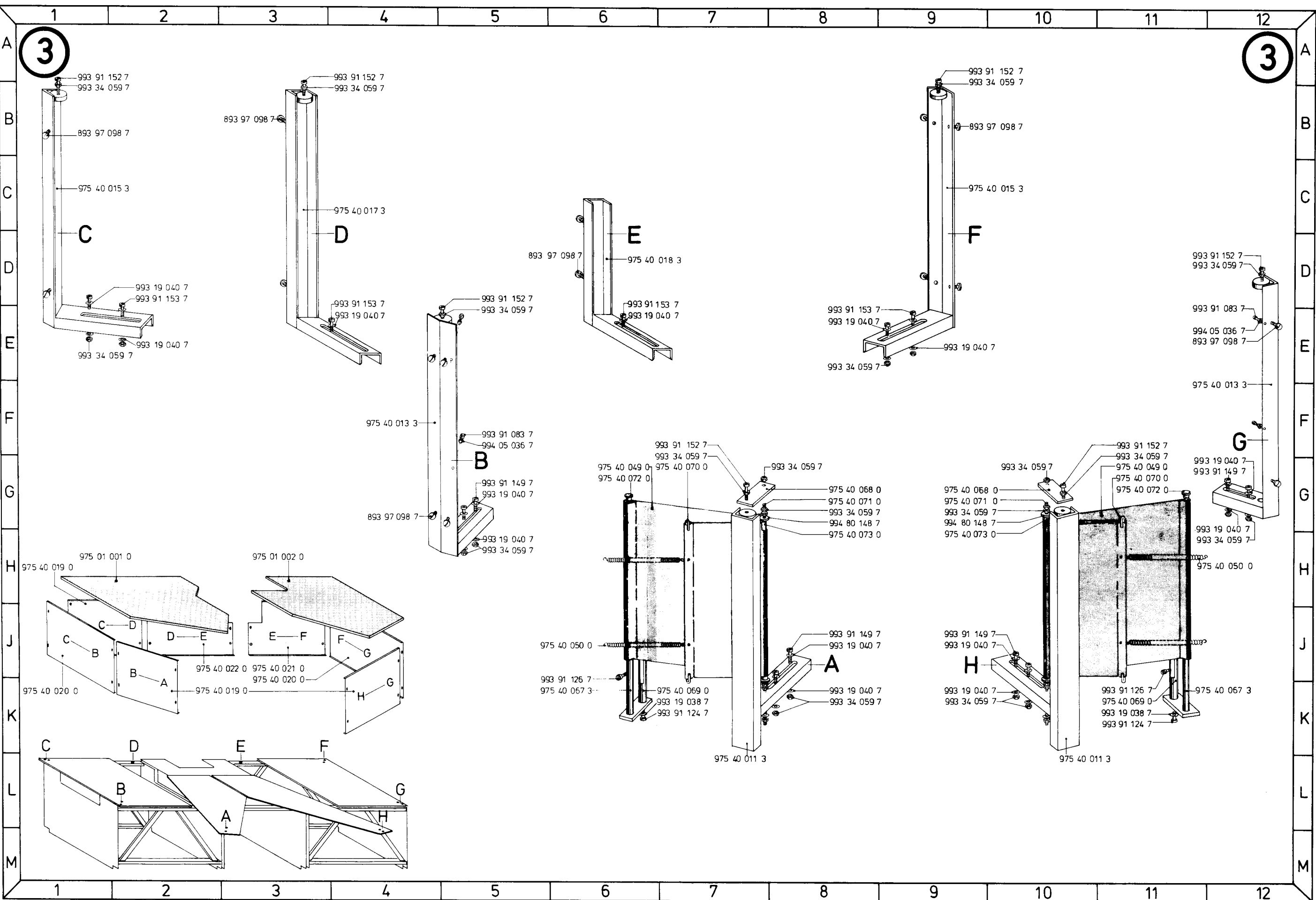

5

5

L = R
links left = rechts right
gauche gauche = droite droite
izquierda izquierda = derecha derecha

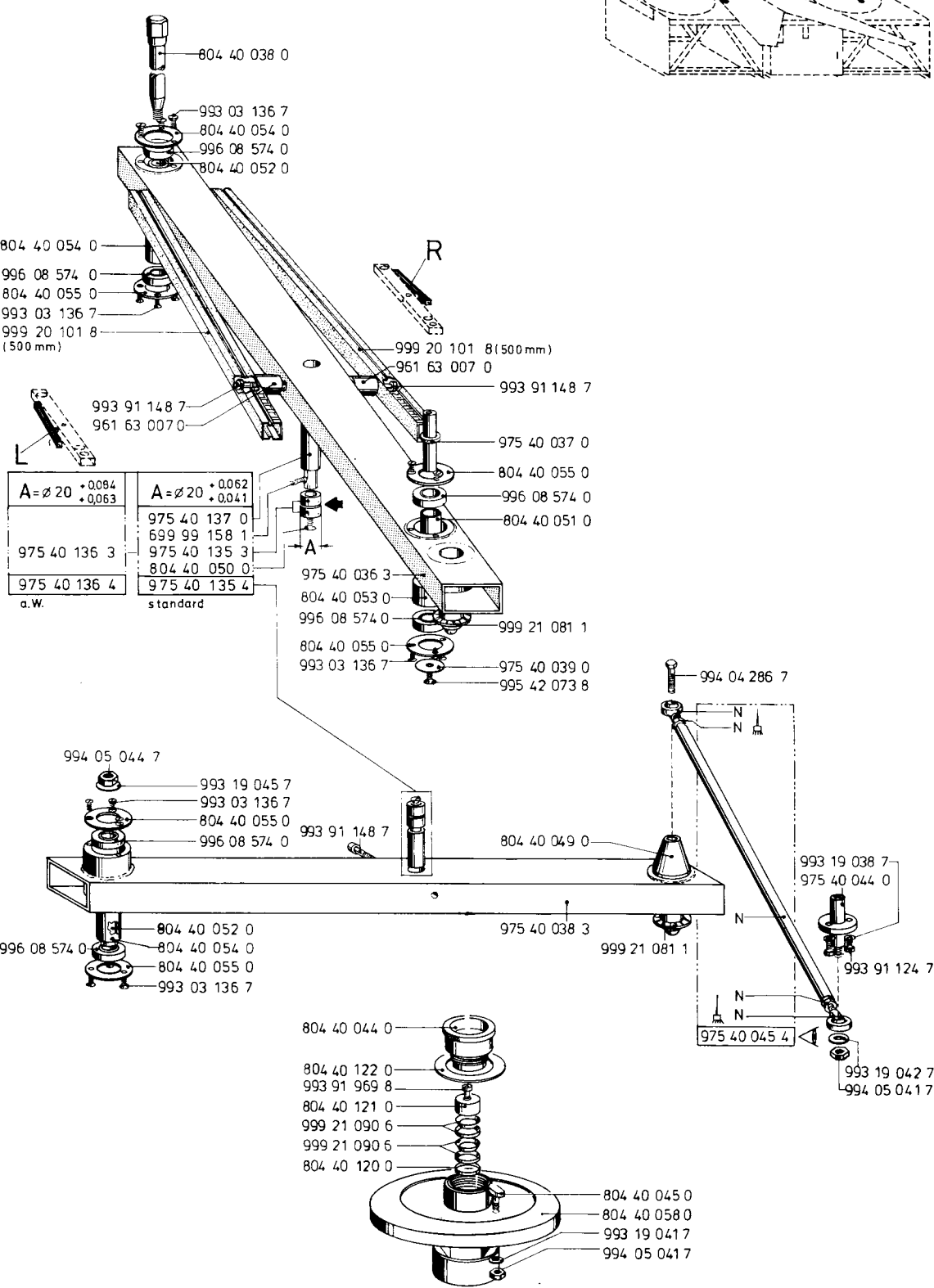

Schaltschrank 975 48 011 4

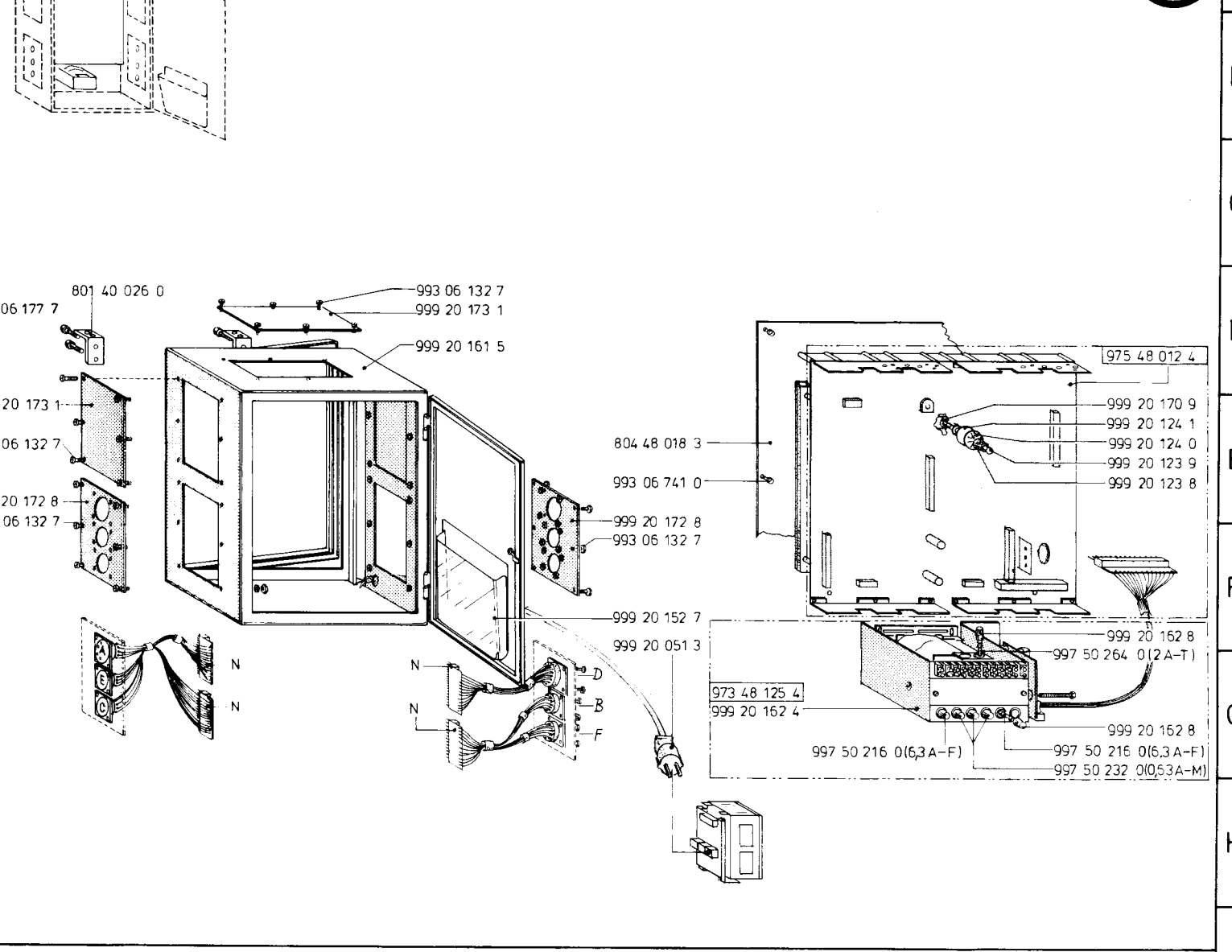

Vorschalttrafo

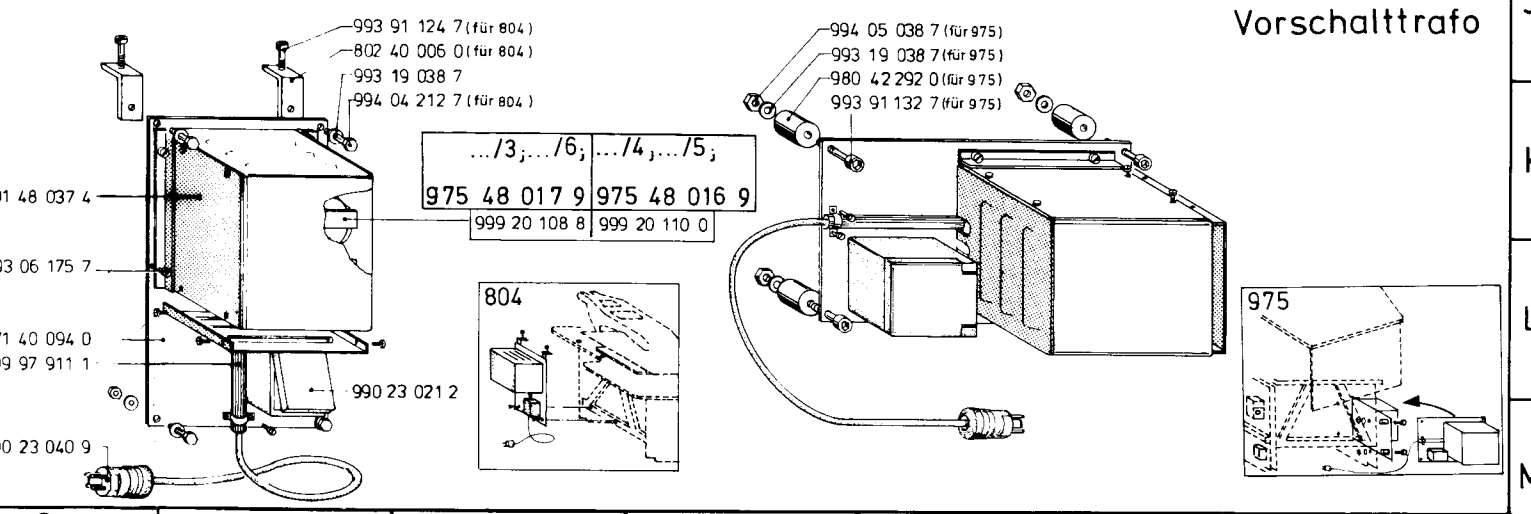

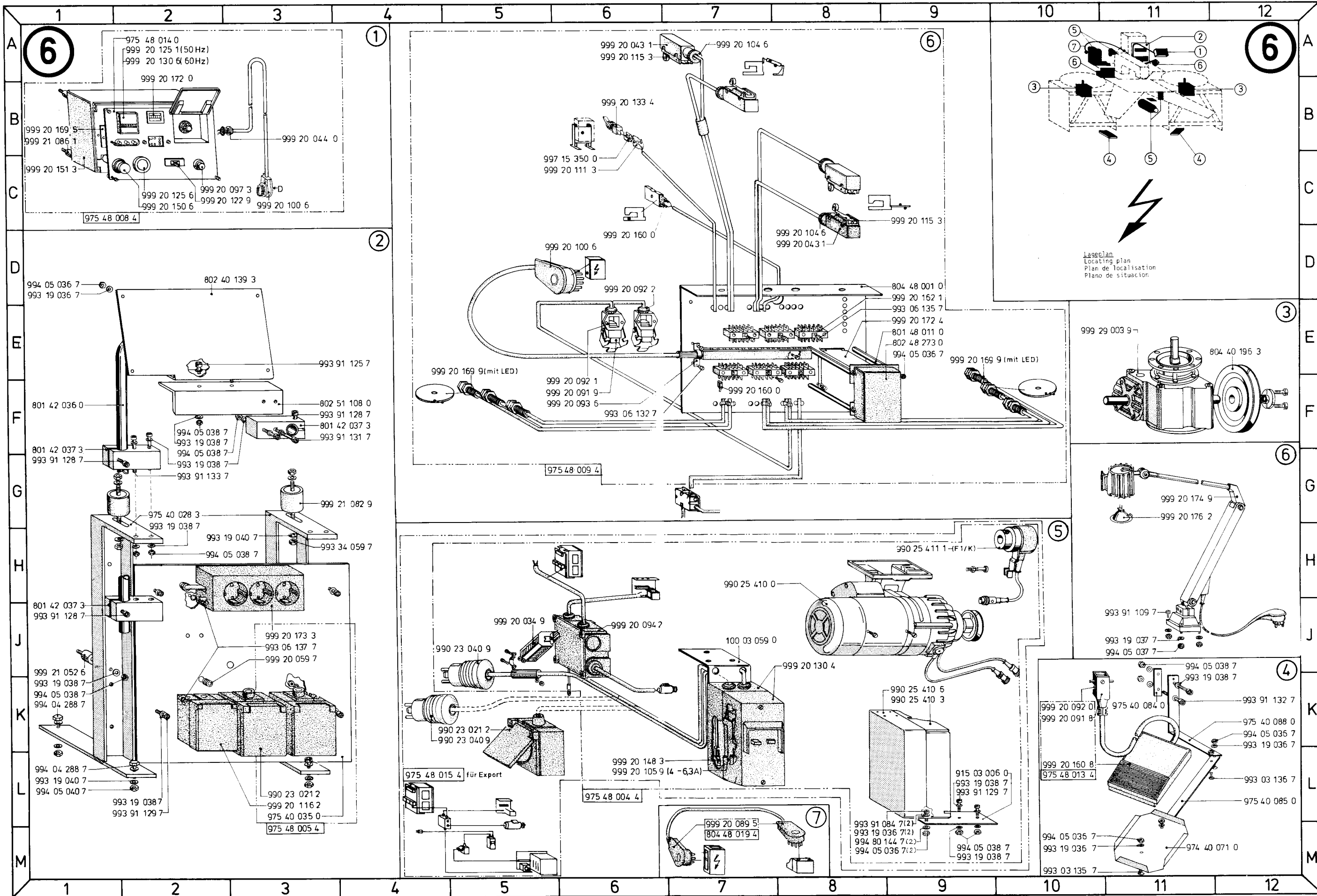

Lageplan
 Locating plan
 Plan de localisation
 Plano de situacion

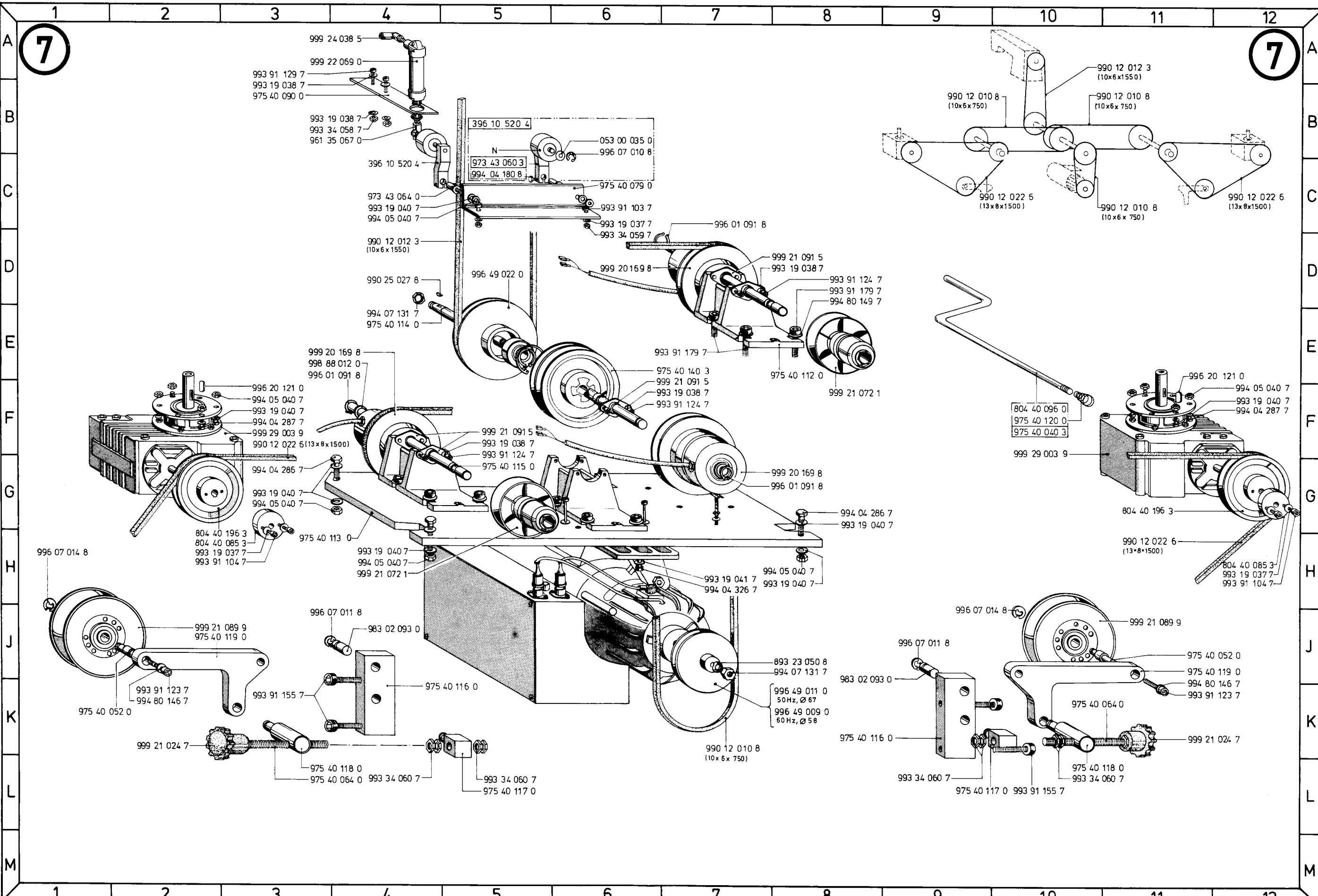

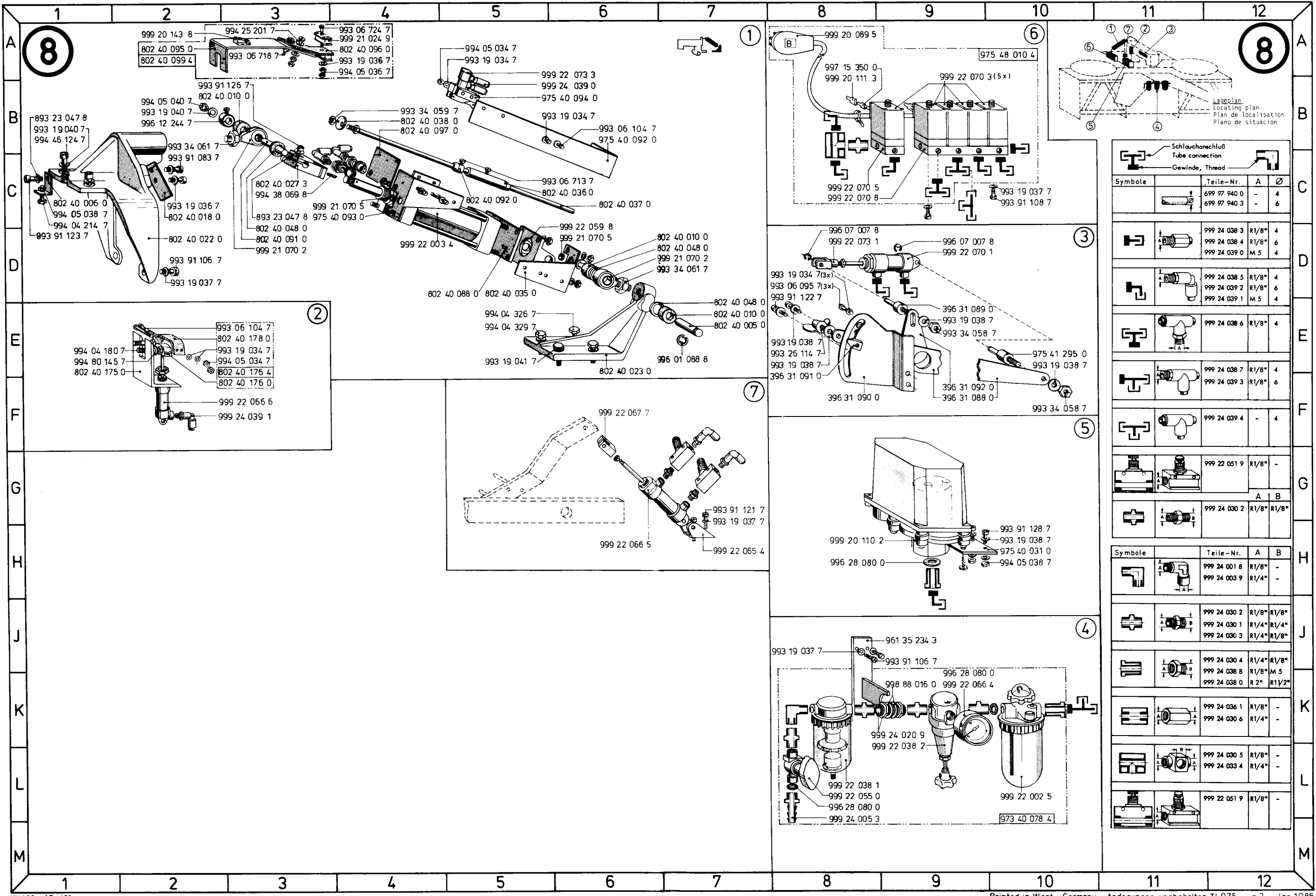

Lageplan
Locating plan
Plan de localisation
Plano de situacion

Schlauchschluß Tube connection		Gewinde, Thread	
Symbole	Teile-Nr.	A	B
	699 97 940 0	-	4
	699 97 940 3	-	6
	999 24 038 3	R1/8"	4
	999 24 038 4	R1/8"	6
	999 24 039 0	M 5	4
	999 24 038 5	R1/8"	4
	999 24 039 2	R1/8"	6
	999 24 039 1	M 5	4
	999 24 038 6	R1/8"	4
	999 24 038 7	R1/8"	4
	999 24 039 3	R1/8"	6
	999 24 039 4	-	4
	999 22 051 9	R1/8"	-
	999 24 030 2	R1/8"	R1/8"
	999 24 001 8	R1/8"	-
	999 24 003 9	R1/4"	-
	999 24 030 2	R1/8"	R1/8"
	999 24 030 1	R1/4"	R1/4"
	999 24 030 3	R1/4"	R1/8"
	999 24 030 4	R1/4"	R1/8"
	999 24 038 8	R1/8"	M 5
	999 24 038 0	R 2"	R1/2"
	999 24 036 1	R1/8"	-
	999 24 030 6	R1/4"	-
	999 24 030 5	R1/8"	-
	999 24 033 4	R1/4"	-
	999 22 051 9	R1/8"	-

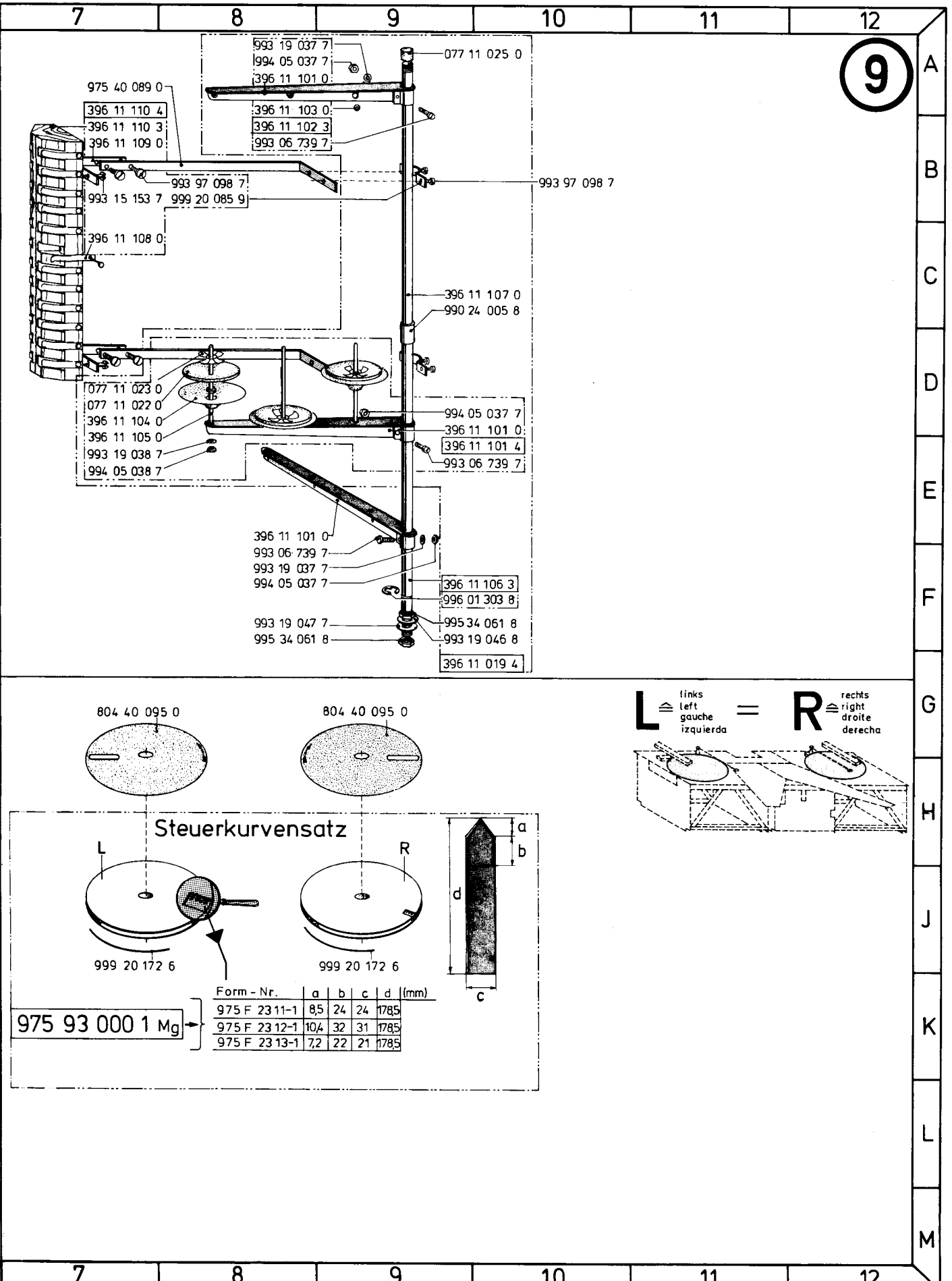
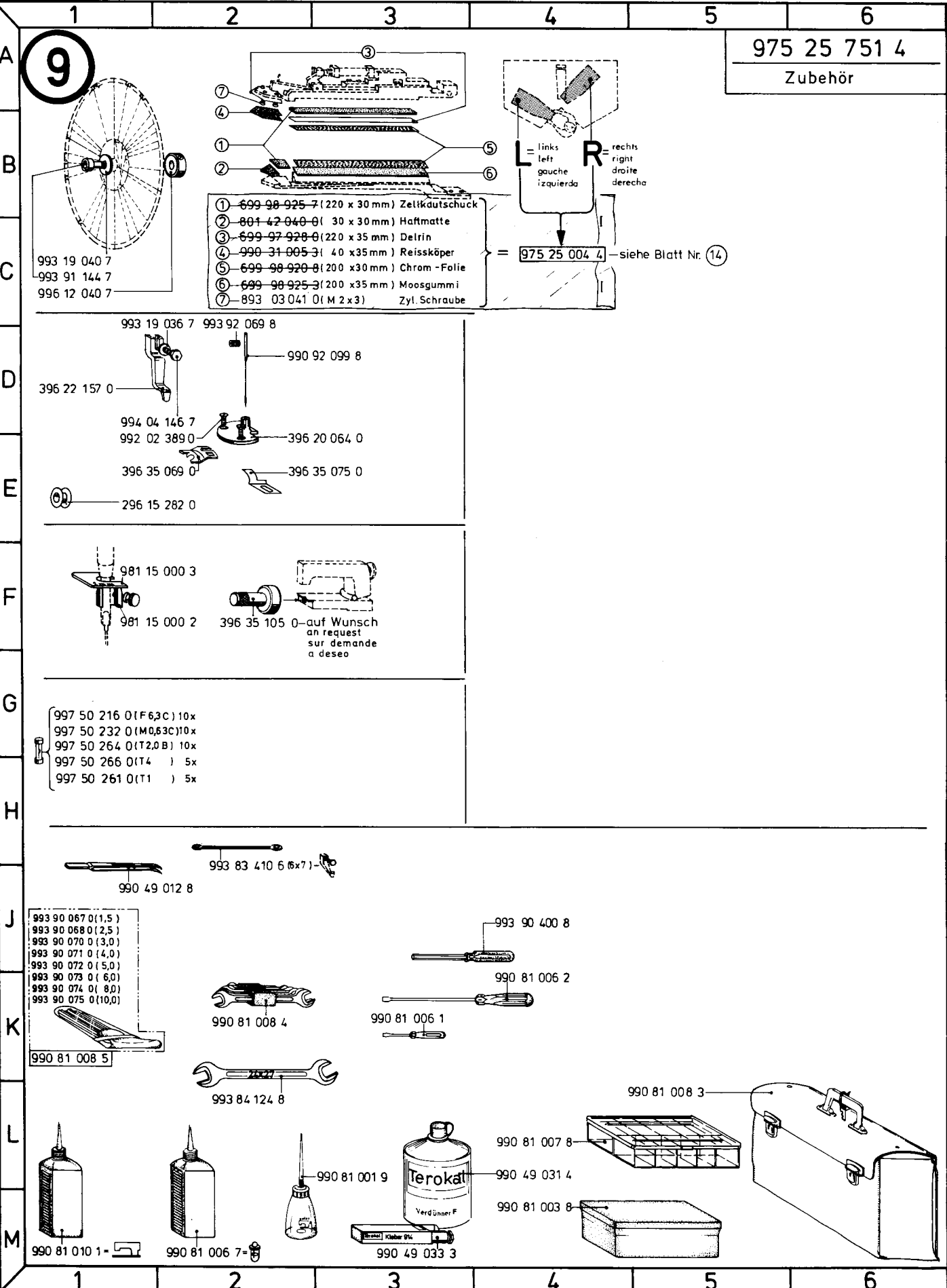

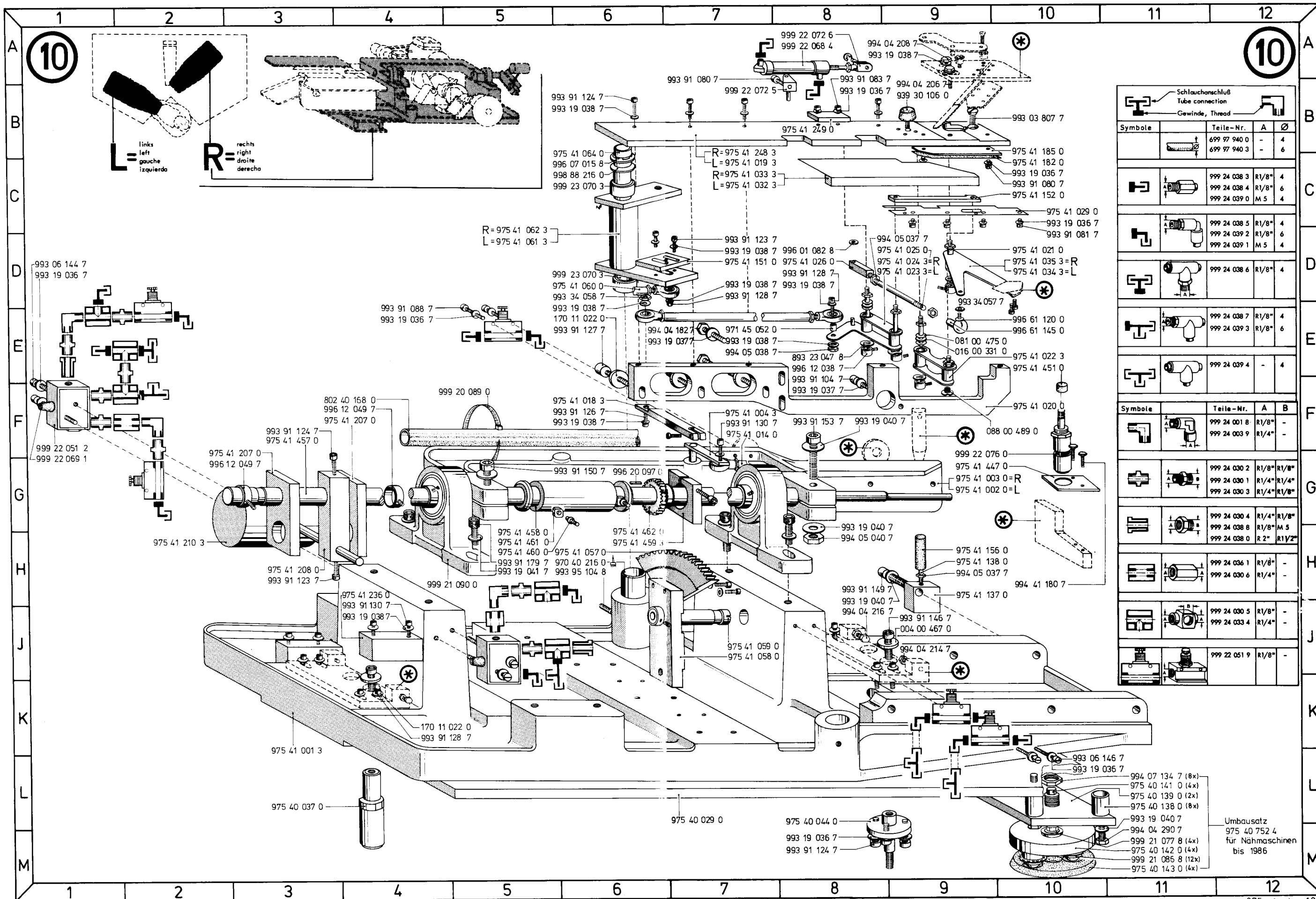

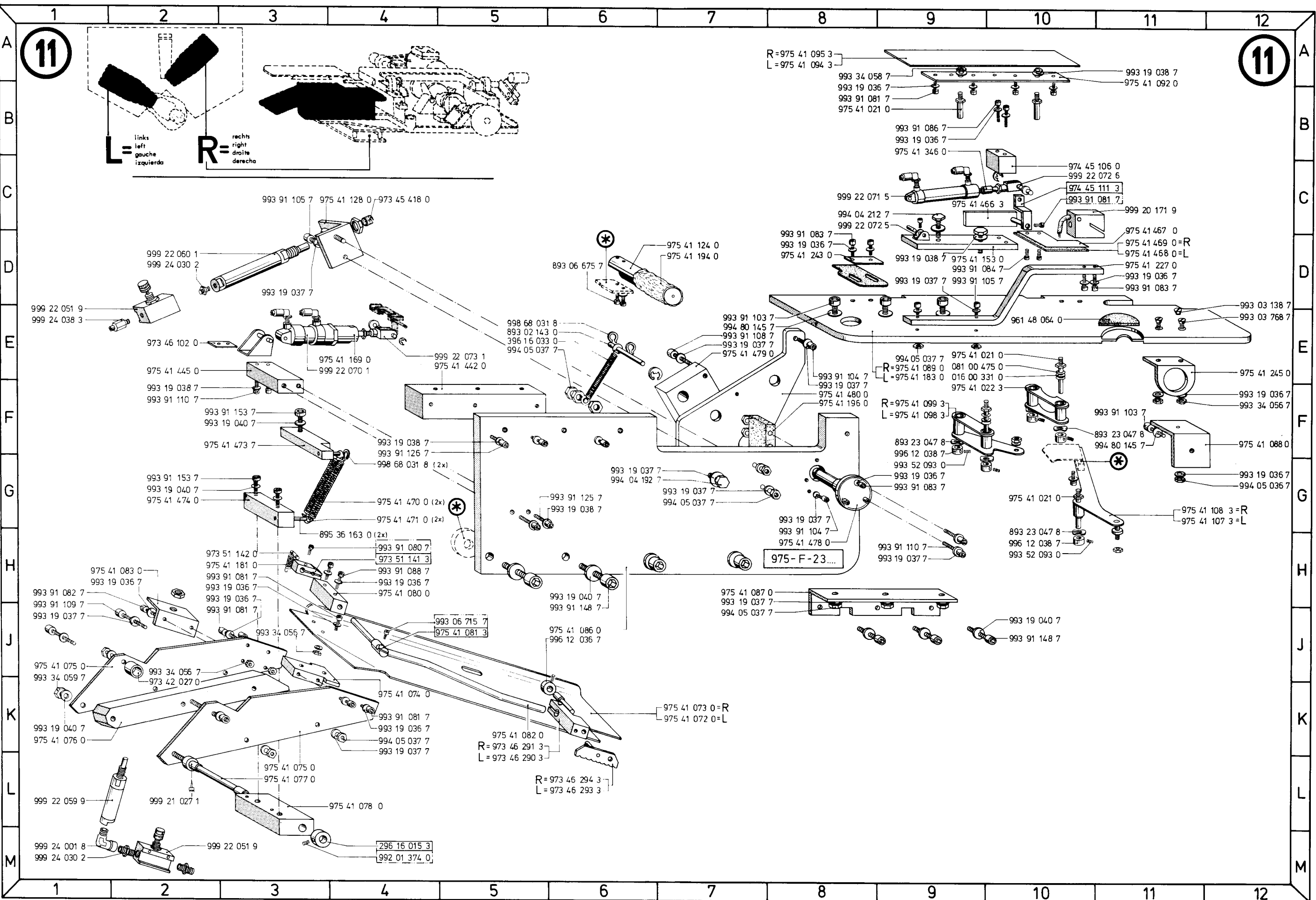

A.D.-10.1981 A.D.1.1.85

* - Formteile siehe Bildtafel Nr.
 Pattern see diagram No.
 Pièces de forme voir tableau illustré N°
 Piezas de forma ver lámina de grabados N°

14

Printed in West - Germany - Änderungen vorbehalten - TL 975 - 4 - Jan. 1985

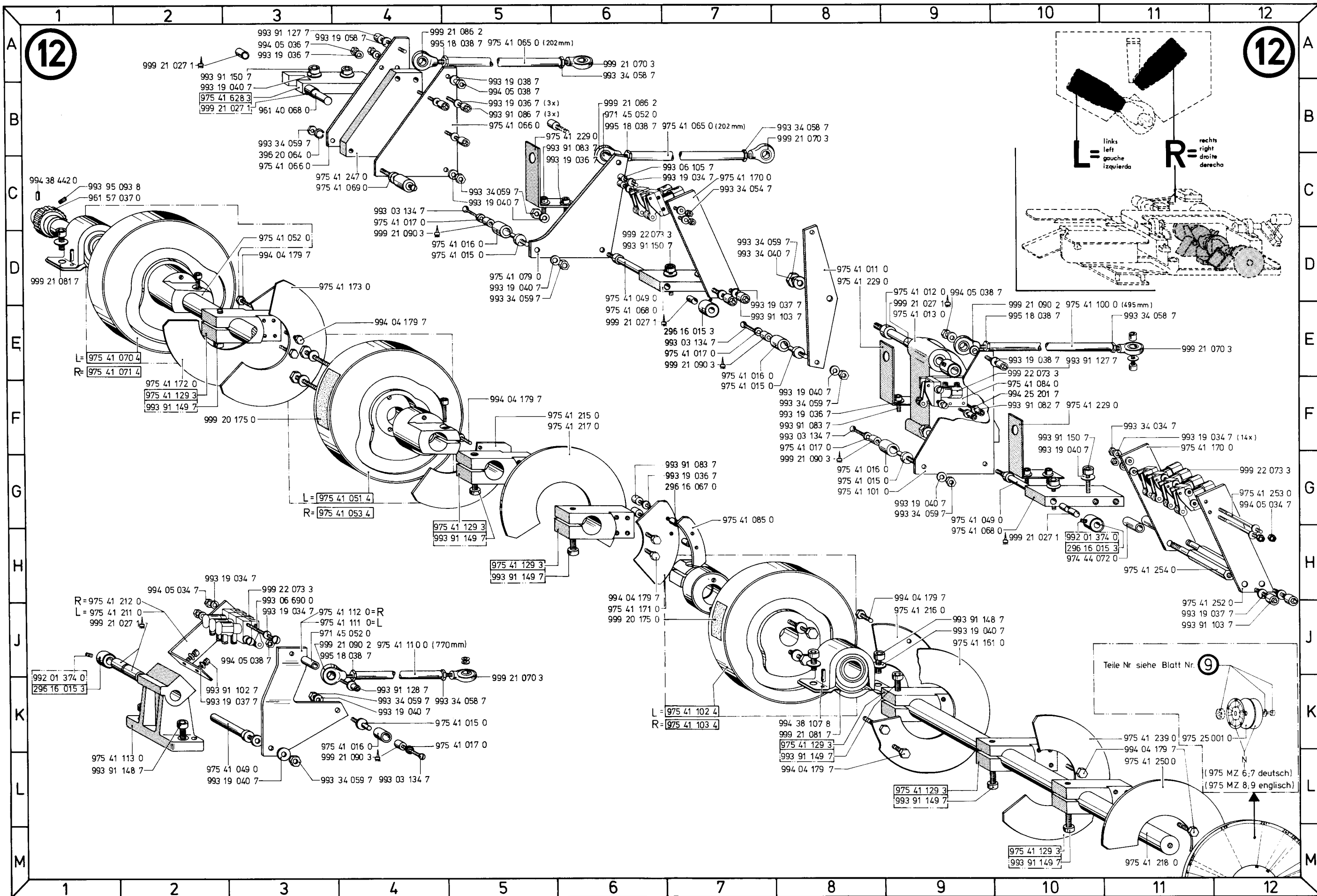

13

13

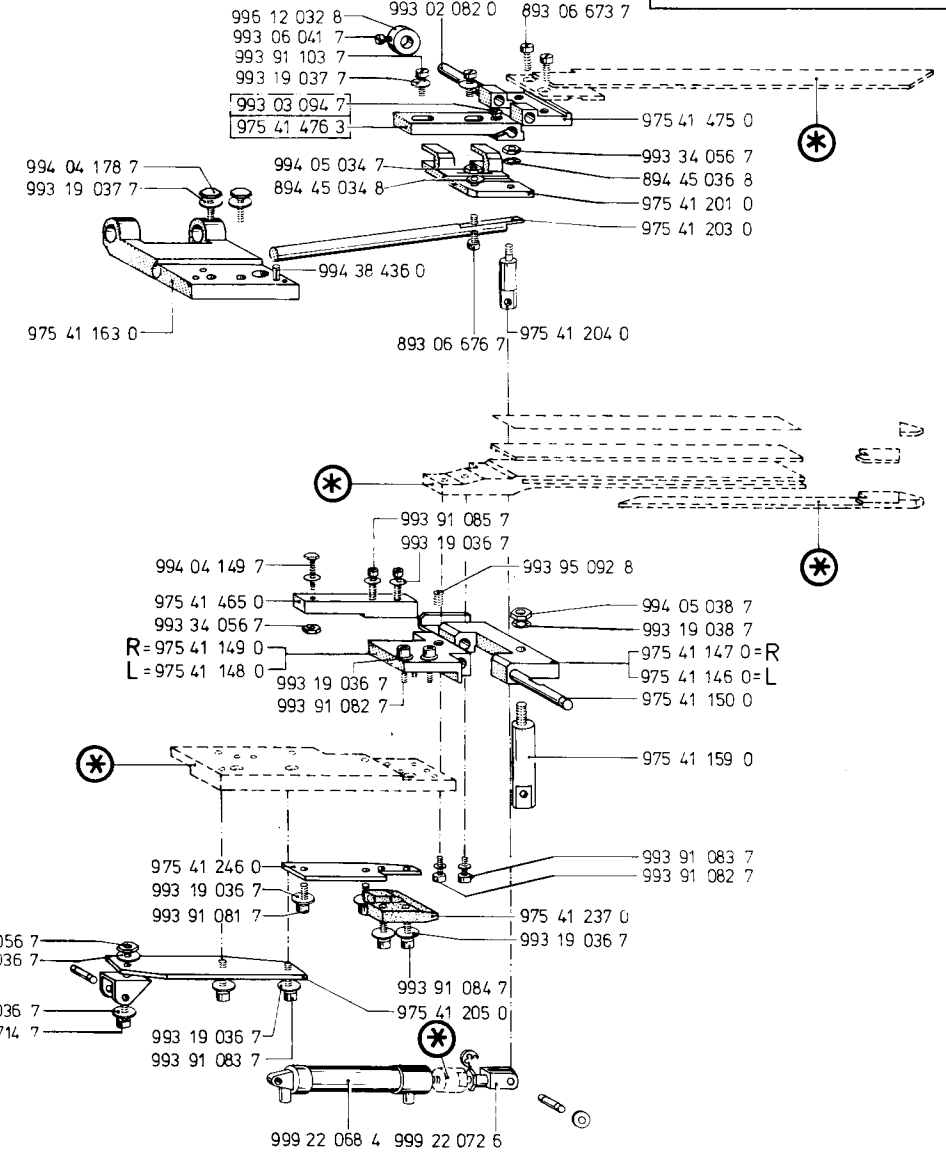
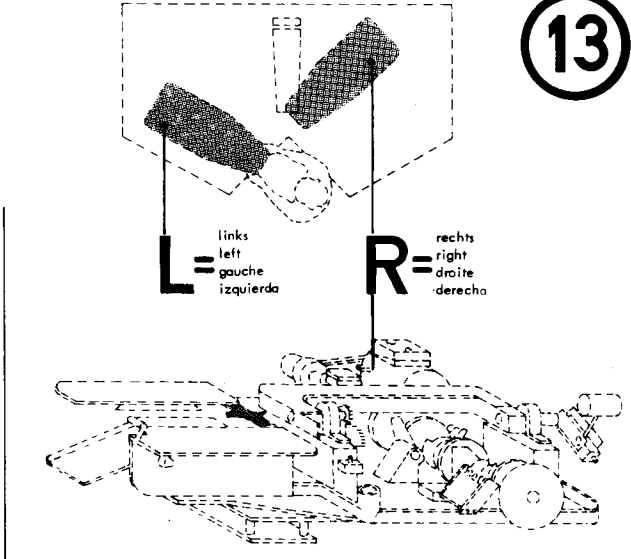
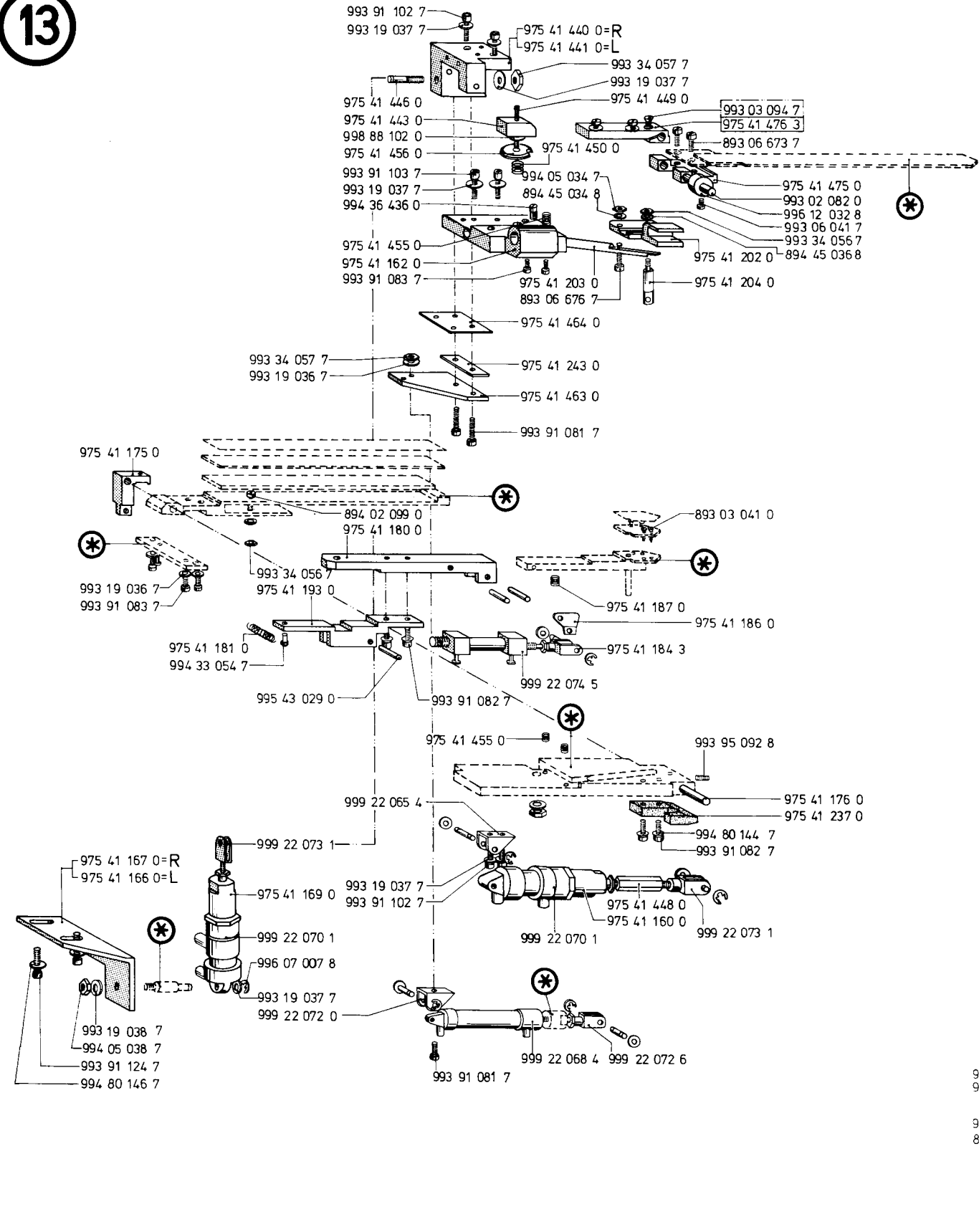

* - Formteile siehe Bildtafel Nr.
Pattern see diagram No.
Pièces de forme voir tableau illustré N°
Piezas de forma ver lámina de grabados N°

14

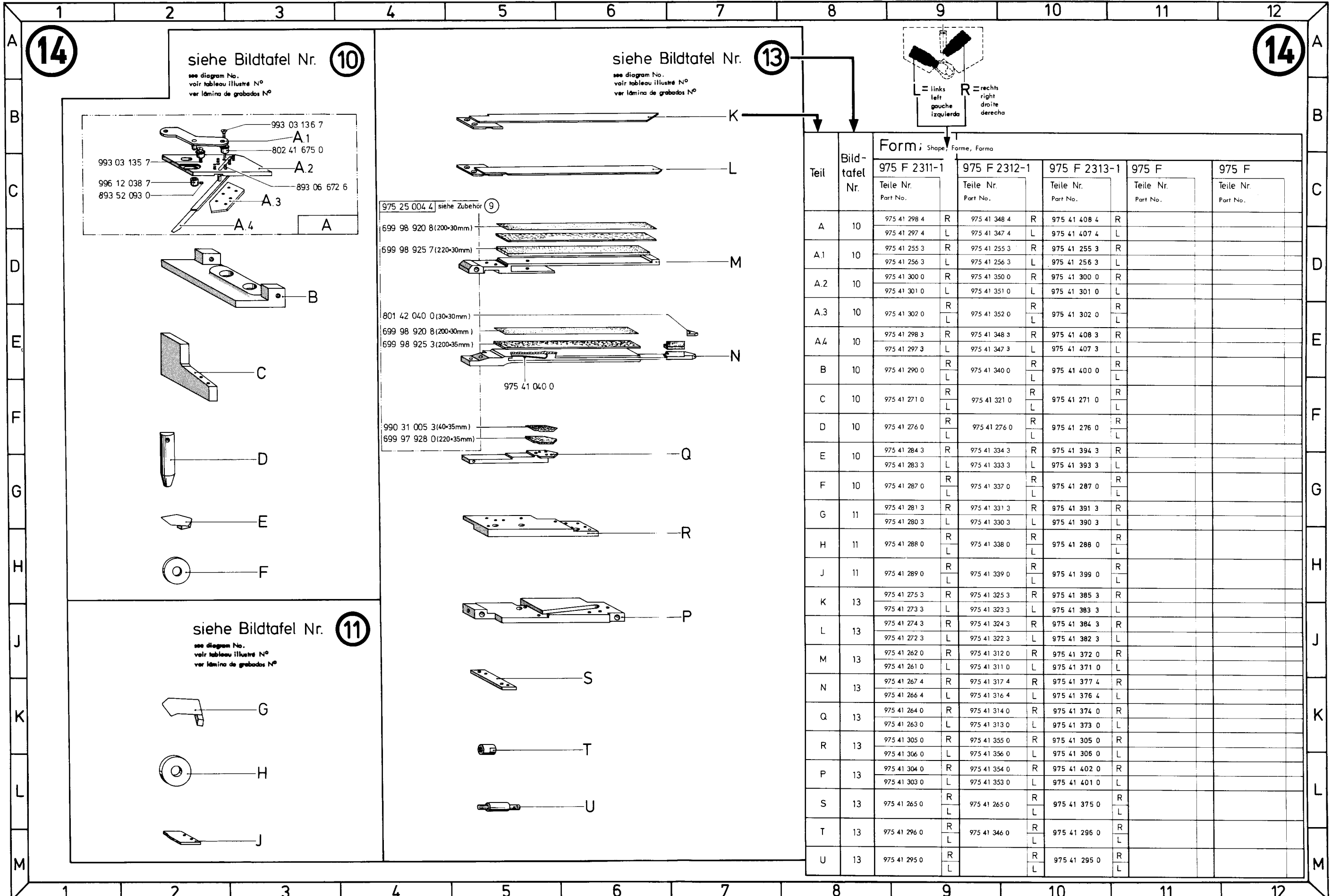

siehe Bildtafel Nr. **10**

see diagram No.
voir tableau illustré N°
ver lámina de grabados N°

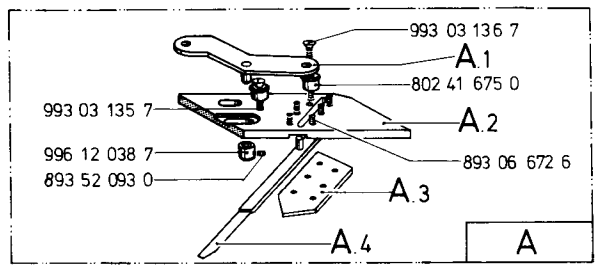

siehe Bildtafel Nr. **13**

see diagram No.
voir tableau illustré N°
ver lámina de grabados N°

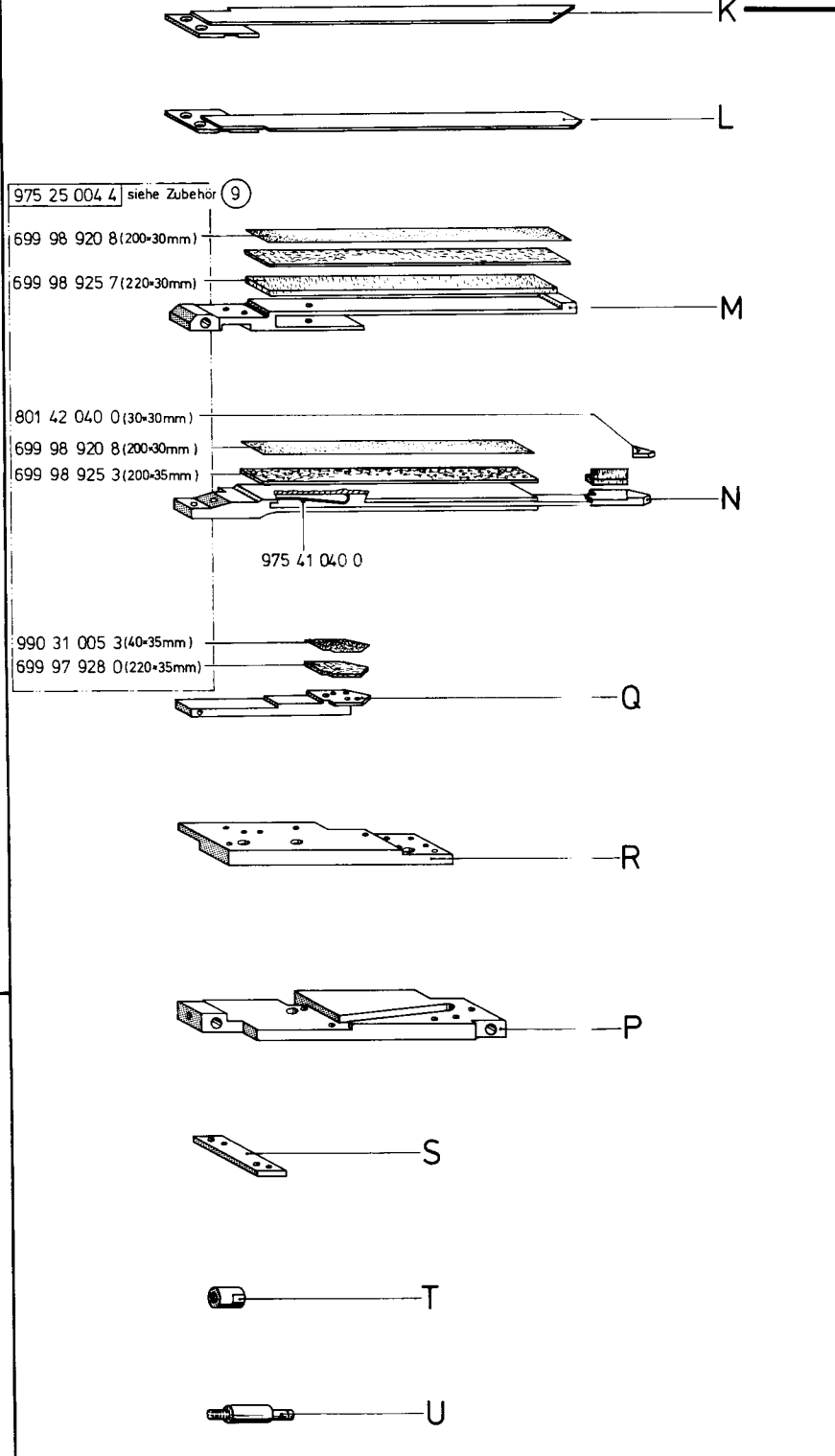

siehe Bildtafel Nr. **11**

see diagram No.
voir tableau illustré N°
ver lámina de grabados N°

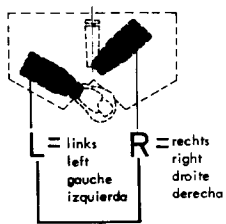
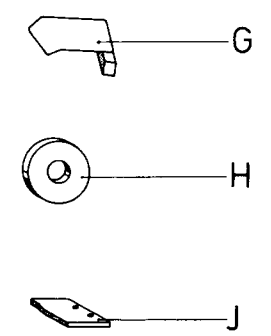

Teil	Bildtafel Nr.	Form: Shape, Forme, Forma				
		975 F 2311-1	975 F 2312-1	975 F 2313-1	975 F	975 F
		Teile Nr. Part No.	Teile Nr. Part No.	Teile Nr. Part No.	Teile Nr. Part No.	Teile Nr. Part No.
A	10	975 41 298 4 R 975 41 297 4 L	975 41 348 4 R 975 41 347 4 L	975 41 408 4 R 975 41 407 4 L		
A.1	10	975 41 255 3 R 975 41 256 3 L	975 41 255 3 R 975 41 256 3 L	975 41 255 3 R 975 41 256 3 L		
A.2	10	975 41 300 0 R 975 41 301 0 L	975 41 350 0 R 975 41 351 0 L	975 41 300 0 R 975 41 301 0 L		
A.3	10	975 41 302 0 R 975 41 302 0 L	975 41 352 0 R 975 41 352 0 L	975 41 302 0 R 975 41 302 0 L		
A.4	10	975 41 298 3 R 975 41 297 3 L	975 41 348 3 R 975 41 347 3 L	975 41 408 3 R 975 41 407 3 L		
B	10	975 41 290 0 R 975 41 290 0 L	975 41 340 0 R 975 41 340 0 L	975 41 400 0 R 975 41 400 0 L		
C	10	975 41 271 0 R 975 41 271 0 L	975 41 321 0 R 975 41 321 0 L	975 41 271 0 R 975 41 271 0 L		
D	10	975 41 276 0 R 975 41 276 0 L	975 41 276 0 R 975 41 276 0 L	975 41 276 0 R 975 41 276 0 L		
E	10	975 41 284 3 R 975 41 283 3 L	975 41 334 3 R 975 41 333 3 L	975 41 394 3 R 975 41 393 3 L		
F	10	975 41 287 0 R 975 41 287 0 L	975 41 337 0 R 975 41 337 0 L	975 41 287 0 R 975 41 287 0 L		
G	11	975 41 281 3 R 975 41 280 3 L	975 41 331 3 R 975 41 330 3 L	975 41 391 3 R 975 41 390 3 L		
H	11	975 41 288 0 R 975 41 288 0 L	975 41 338 0 R 975 41 338 0 L	975 41 288 0 R 975 41 288 0 L		
J	11	975 41 289 0 R 975 41 289 0 L	975 41 339 0 R 975 41 339 0 L	975 41 399 0 R 975 41 399 0 L		
K	13	975 41 275 3 R 975 41 273 3 L	975 41 325 3 R 975 41 323 3 L	975 41 385 3 R 975 41 383 3 L		
L	13	975 41 274 3 R 975 41 272 3 L	975 41 324 3 R 975 41 322 3 L	975 41 384 3 R 975 41 382 3 L		
M	13	975 41 262 0 R 975 41 261 0 L	975 41 312 0 R 975 41 311 0 L	975 41 372 0 R 975 41 371 0 L		
N	13	975 41 267 4 R 975 41 266 4 L	975 41 317 4 R 975 41 316 4 L	975 41 377 4 R 975 41 376 4 L		
Q	13	975 41 264 0 R 975 41 263 0 L	975 41 314 0 R 975 41 313 0 L	975 41 374 0 R 975 41 373 0 L		
R	13	975 41 305 0 R 975 41 306 0 L	975 41 355 0 R 975 41 356 0 L	975 41 305 0 R 975 41 306 0 L		
P	13	975 41 304 0 R 975 41 303 0 L	975 41 354 0 R 975 41 353 0 L	975 41 402 0 R 975 41 401 0 L		
S	13	975 41 265 0 R 975 41 265 0 L	975 41 265 0 R 975 41 265 0 L	975 41 375 0 R 975 41 375 0 L		
T	13	975 41 296 0 R 975 41 296 0 L	975 41 346 0 R 975 41 346 0 L	975 41 296 0 R 975 41 296 0 L		
U	13	975 41 295 0 R 975 41 295 0 L		975 41 295 0 R 975 41 295 0 L		

Ersatzteilliste. Spare parts. Pièces de rechange. Piezas de repuesto.

Teile-Nr.	Benennung	Teile-Nr.	Benennung	Teile-Nr.	Benennung	Teile-Nr.	Benennung	Teile-Nr.	Benennung	Teile-Nr.	Benennung		
	11K6;12A3;12B5;12C6; 12F8;12G7;13A2;13B2; 13D2;13F1;13H8;13H9; 13K8;13K9;13L7;13L8; 15F9;15L7		11J2;13C6; 13E10;13F2;13H8; 13L7;15G6;15G10	993 91 088 7 ZYL.SCHR.MOX25 4L8;10E4; 11B9;11H4;15F9		3J8;3J9;5E1; 5E3;5H3;10H8; 12F2;12H5;12L8; 12L9;12M10	994 04 221 7 6KT.SCHR.MOX55 15L1 994 04 284 7 6KT.SCHR.MOX25 4G6 994 04 286 7 6KT.SCHR.MOX30 4E5;4F1; 4F9;4F11;4G1;4J4 5G5;7G8	994 04 287 7 6KT.SCHR.MOX35 4C8;7F3; 7F12;7G3 994 04 288 7 6KT.SCHR.MOX40 6K1;6L1 994 04 290 7 6KT.SCHR.MOX50 10M11;15M3 15M5	994 27 171 0 ZYL.KERBSTIFT 8X32 1K8 994 29 074 0 PASSKERBSTIFT 3X14 15H11 994 29 077 0 PASSKERBSTIFT 3X20 1J5 994 33 041 7 HALBRD.KERBNAG.2X4 15G10 994 33 054 7 HALBRD.KERBNAG.2,3X7 13G2 994 33 071 0 HALBRD.KERBNAG.3X4 2G5 994 33 073 7 HALBRD.KERBNAG.3X6 15J9 994 33 075 0 HALBRD.KERBNAG.3X8 4E5 994 38 022 7 SPANNHUELSE 1,5X6 1D3 994 38 034 8 SPANNHUELSE 2X10 15L11 994 38 063 8 SPANNHUELSE 3X8 7F1 994 38 066 8 SPANNHUELSE 3X14 15J6 994 38 069 8 SPANNHUELSE 3X20 8C3 994 38 082 8 SPANNHUELSE 4X6 2D9 994 38 087 8 SPANNHUELSE 4X16 2D4 994 38 106 8 SPANNHUELSE 5X14 1J3 994 38 107 8 SPANNHUELSE 5X16 2K9;2K12; 12K8				
993 19 037 7 SCHEIBE 5,3	2E3;2L9;2L10; 2L11;2L12;4F2;4F9; 6J11;7H3;7H12;8C10; 8D2;8H7;8J8;9A8;9F8; 10E7;10F8;11J1;11D2; 11K4;11G6;11G7;11J7; 11E8;11G8;12J11;12K3; 13A3;13B5;13C3;13E8; 13J3;13K2;15D7;15F7; 15F8;15G6;15H8	993 34 057 7 6KT.MUTTER M5 1H5;10D9; 13A5;13B2; 13D2;15K10	993 34 058 7 6KT.MUTTER M6 7B4;7H4;8E9; 8E10;10D6;11A8; 12A4;12A6;12B8; 12E11;15H12	993 91 102 7 ZYL.SCHR.M5X10 LJ10;12K2 13A3;13J3;15D7;15H8	993 91 103 7 ZYL.SCHR.M5X12 1G2;1J2; 2D5;4A8;11F11; 12E8;12J11;13E8; 15F8;15G6	993 91 150 7 ZYL.SCHR.MOX35 10G6; 12A3;12D6;12F10	993 91 152 7 ZYL.SCHR.MOX45 3A1;3A4; 3A9;3D5;3D12; 3F7;3F11;4B8	993 91 153 7 ZYL.SCHR.MOX50 3D2;3D4; 3D6;3E8;4G4; 4G12;11F3	994 04 294 7 6KT.SCHR.MOX70 4E5 994 04 320 7 6KT.SCHR.M10X16 2H7 994 04 326 7 6KT.SCHR.M10X30 7H7;8D5 994 04 329 7 6KT.SCHR.M10X45 8E5 994 04 530 7 6KT.SCHR.M20X100 4L3;4L11 994 05 034 7 6KT.MUTTER M3 1C1;1F4;8A5 8E3;12F11;12G12;12H2;13B4; 13E8;15C4	994 38 109 8 SPANNHUELSE 5X20 7H4 994 38 121 8 SPANNHUELSE 5X60 1H7 994 38 436 0 SPANNSTIFT 4X10 13F8 994 38 442 0 SPANNSTIFT 4X25 12C1;15J4 994 46 070 8 ZYL.SCHR.MOX10 2J5 994 46 101 7 ZYL.SCHR.MOX12 1E11 994 46 102 8 ZYL.SCHR.MOX16 2G7 994 46 110 7 ZYL.SCHR.MOX10 1K9 994 46 124 7 ZYL.SCHR.MOX25 8B1 994 46 534 7 ZYL.SCHR.MOX12 2F9 994 80 144 7 SCHEIBE 4,3 1F6;6M8;13H5; 13K9			
993 19 038 7 SCHEIBE 6,4	1L9;2H7;2H10; 3K7;3K11;4C9;4E2; 4E10;4F5;4F8;4G1; 4G8;4G9;5H5;5J10; 5K8;6K1;6F2;6G2; 6H2;6L2;6L9;6M9;6K11; 7B3;7B4;7D8;7F7;7F7; 7H4;7H9;7J8;7L4; 7L11;8E8;8E9;10E6; 10E7;10F6;10J4; 11A11;11D9;11F2; 11F4;11G6;12B5; 12E10;13H10;13K1; 15C6;15G8;15J2;15J6; 15K12;15L11;15M5	993 34 060 7 6KT.MUTTER M10 7L4;7L9; 7L10	993 34 061 7 6KT.MUTTER M12 8B2;8D7	993 91 106 7 ZYL.SCHR.M5X20 4D6;8D2;8J9 993 91 108 7 ZYL.SCHR.M5X25 4E5;8C10; 11E7;15G6 993 91 109 7 ZYL.SCHR.M5X30 2E3;6J11; 993 91 110 7 ZYL.SCHR.M5X35 11F2;11J1 993 91 121 7 ZYL.SCHR.M6X8 8H7 993 91 122 7 ZYL.SCHR.M6X10 7F1;8D8; 15K10	993 91 105 7 ZYL.SCHR.M5X18 11C3;11D9; 15D6 993 91 106 7 ZYL.SCHR.M5X20 4D6;8D2;8J9 993 91 108 7 ZYL.SCHR.M5X25 4E5;8C10; 11E7;15G6 993 91 109 7 ZYL.SCHR.M5X30 2E3;6J11; 993 91 110 7 ZYL.SCHR.M5X35 11F2;11J1 993 91 121 7 ZYL.SCHR.M6X8 8H7 993 91 122 7 ZYL.SCHR.M6X10 7F1;8D8; 15K10	993 91 155 7 ZYL.SCHR.MOX60 4A8;7K3; 7L10 993 91 156 7 ZYL.SCHR.MOX65 4G5 993 91 174 7 ZYL.SCHR.M10X16 15L6 993 91 178 7 ZYL.SCHR.M10X25 7F4 993 91 179 7 ZYL.SCHR.M10X30 7D8;7E7; 10G5	993 91 181 7 ZYL.SCHR.M10X40 7E4 993 91 185 7 ZYL.SCHR.M10X60 1K8 993 91 187 7 ZYL.SCHR.M10X70 4A8;4E5; 4G3;4G10	994 05 035 7 6KT.MUTTER M3,5 2K5 994 05 036 7 6KT.MUTTER M4 1E7;3E12; 3F5;4H2;4H6; 4H7;4H9;4H12; 4K8;6D1;6M8;6E9; 6K12;6M10;7C8; 8A4;12A3;11G12; 15F7;15H10;15L7	994 05 037 7 6KT.MUTTER M5 4F2;4F10; 6J11;9A8;9D9; 9F8;10D9;10H9; 11E9;11G7;11J7;11K4	994 80 145 7 SCHEIBE 5,3 8E1;11F11 994 80 146 7 SCHEIBE 6,4 2K5;2L5;4C9; 7L3;7J11;7K11; 13H5;13K1;15L1; 15M2			
993 19 040 7 SCHEIBE 8,4	3D2;3E2;3E4; 3E6;3E8;3E9;3G5; 3G12;3H5;3J8;3J9; 3K8;4A8;4C8;4F11; 4F12;4G1;4G2;4G6; 7C4;7C6;7F3;7F12; 7G3;7G8;7H4;7H8; 8B3;9C1;10F8;10H8; 10M11;11F3;11G3; 11H6;11J10;11K1; 12B3;12C5;12D5; 12D7;12F8;12F10; 12G9;12J9;12K4; 12L3;15L5	993 91 080 7 ZYL.SCHR.MOX6 10A7;10C10; 11G4	993 91 081 7 ZYL.SCHR.MOX8 2K5;10D10; 11B8;11C10; 11E5;11H3;11J3; 13E4;13K4;13L9; 15M4	993 91 125 7 ZYL.SCHR.M6X18 6E4 993 91 125 8 ZYL.SCHR.M6X18 11G6 993 91 126 7 ZYL.SCHR.M6X20 1D4;1K6; 3K11;7H9; 7K11;7L3;8B3; 10F6;11F4	993 91 127 7 ZYL.SCHR.M6X22 4D7;10E5; 12A3;12E10	993 91 128 7 ZYL.SCHR.M6X25 4B9;4G8; 6F4;6G1;6J1; 7H7;8H10;10D7; 10D8;10K4;12K4	993 91 129 7 ZYL.SCHR.M6X30 1L7;2L5; 4E2;4E10;6L2;6L9; 7A3;7A4	993 91 130 7 ZYL.SCHR.M6X35 10F7;10H4; 993 91 131 7 ZYL.SCHR.M6X40 6F3 993 91 132 7 ZYL.SCHR.M6X45 5K10;6K12 993 91 133 7 ZYL.SCHR.M6X50 6E2 993 91 134 7 ZYL.SCHR.M6X65 4C9;15M4 993 91 135 7 ZYL.SCHR.M6X60 15M2 993 91 144 7 ZYL.SCHR.M8X16 1H8;9C1; 13H5	993 91 137 7 ZYL.SCHR.M6X18 6E4 993 91 137 8 ZYL.SCHR.M6X18 11G6 993 91 138 7 ZYL.SCHR.M6X20 1D4;1K6; 3K11;7H9; 7K11;7L3;8B3; 10F6;11F4 993 91 127 7 ZYL.SCHR.M6X22 4D7;10E5; 12A3;12E10 993 91 128 7 ZYL.SCHR.M6X25 4B9;4G8; 6F4;6G1;6J1; 7H7;8H10;10D7; 10D8;10K4;12K4 993 91 129 7 ZYL.SCHR.M6X30 1L7;2L5; 4E2;4E10;6L2;6L9; 7A3;7A4 993 91 130 7 ZYL.SCHR.M6X35 10F7;10H4; 993 91 131 7 ZYL.SCHR.M6X40 6F3 993 91 132 7 ZYL.SCHR.M6X45 5K10;6K12 993 91 133 7 ZYL.SCHR.M6X50 6E2 993 91 134 7 ZYL.SCHR.M6X65 4C9;15M4 993 91 135 7 ZYL.SCHR.M6X60 15M2 993 91 144 7 ZYL.SCHR.M8X16 1H8;9C1; 13H5 993 91 146 7 ZYL.SCHR.M8X20 10J9 993 91 148 7 ZYL.SCHR.M8X25 12J9 993 91 149 7 ZYL.SCHR.M8X30 3G5;3G12;	993 91 125 7 ZYL.SCHR.M6X18 6E4 993 91 125 8 ZYL.SCHR.M6X18 11G6 993 91 126 7 ZYL.SCHR.M6X20 1D4;1K6; 3K11;7H9; 7K11;7L3;8B3; 10F6;11F4 993 91 127 7 ZYL.SCHR.M6X22 4D7;10E5; 12A3;12E10 993 91 128 7 ZYL.SCHR.M6X25 4B9;4G8; 6F4;6G1;6J1; 7H7;8H10;10D7; 10D8;10K4;12K4 993 91 129 7 ZYL.SCHR.M6X30 1L7;2L5; 4E2;4E10;6L2;6L9; 7A3;7A4 993 91 130 7 ZYL.SCHR.M6X35 10F7;10H4; 993 91 131 7 ZYL.SCHR.M6X40 6F3 993 91 132 7 ZYL.SCHR.M6X45 5K10;6K12 993 91 133 7 ZYL.SCHR.M6X50 6E2 993 91 134 7 ZYL.SCHR.M6X65 4C9;15M4 993 91 135 7 ZYL.SCHR.M6X60 15M2 993 91 144 7 ZYL.SCHR.M8X16 1H8;9C1; 13H5 993 91 146 7 ZYL.SCHR.M8X20 10J9 993 91 148 7 ZYL.SCHR.M8X25 12J9 993 91 149 7 ZYL.SCHR.M8X30 3G5;3G12;	993 91 150 7 ZYL.SCHR.MOX35 10G6; 12A3;12D6;12F10 993 91 152 7 ZYL.SCHR.MOX45 3A1;3A4; 3A9;3D5;3D12; 3F7;3F11;4B8 993 91 153 7 ZYL.SCHR.MOX50 3D2;3D4; 3D6;3E8;4G4; 4G12;11F3 993 91 155 7 ZYL.SCHR.MOX60 4A8;7K3; 7L10 993 91 156 7 ZYL.SCHR.MOX65 4G5 993 91 174 7 ZYL.SCHR.M10X16 15L6 993 91 178 7 ZYL.SCHR.M10X25 7F4 993 91 179 7 ZYL.SCHR.M10X30 7D8;7E7; 10G5 993 91 181 7 ZYL.SCHR.M10X40 7E4 993 91 185 7 ZYL.SCHR.M10X60 1K8 993 91 187 7 ZYL.SCHR.M10X70 4A8;4E5; 4G3;4G10 993 91 969 8 ZYL.SCHR.M10X35 5K3 993 92 069 8 GEW.STIFT M3X3 1G2 993 92 099 8 GEW.STIFT M5X6 1C8 993 92 183 7 GEW.STIFT M16X70 4L4;4L8 4L9 993 95 092 8 GEW.STIFT M5X6 13G5;13H9 993 95 093 8 GEW.STIFT M5X8 12C1;15J5 993 95 104 8 GEW.STIFT M6X10 10H6 993 96 141 0 FL.KOPFSCHR.M4X12 1F5 993 96 158 7 FL.KOPFSCHR.M5X6 1G5 993 96 160 0 FL.KOPFSCHR.M5X10 1F4 993 96 160 7 FL.KOPFSCHR.M5X10 1F4 993 97 098 7 FL.KOPFSCHR.M4X8 15F8 993 97 098 7 FL.KOPFSCHR.M4X8 9B8;9B10 994 04 109 8 6KT.SCHR.M3X12 1C1 994 04 146 7 6KT.SCHR.M4X8 1F1;9D1 994 04 149 7 6KT.SCHR.M4X12 13H8 994 04 149 8 6KT.SCHR.M4X12 1E1 994 04 150 7 6KT.SCHR.M4X16 2F5 994 04 178 7 6KT.SCHR.M5X10 13E7 994 04 179 7 6KT.SCHR.M5X12 12D3;12E4; 12F5;12H6;12H9;12K10 994 04 180 7 6KT.SCHR.M5X16 8E1;10H10; 15H4 994 04 180 8 6KT.SCHR.M5X16 7C5 994 04 182 7 6KT.SCHR.M5X20 10E7;15K4 994 04 192 7 6KT.SCHR.M5X60 11G6 994 04 209 7 6KT.SCHR.M6X12 2H6 994 04 212 7 6KT.SCHR.M6X20 2H7;5K8; 11C8 994 04 214 7 6KT.SCHR.M6X25 2H10;8C1; 10J9 994 04 216 7 6KT.SCHR.M6X30 2K4;10J8	994 05 035 7 6KT.MUTTER M3,5 2K5 994 05 036 7 6KT.MUTTER M4 1E7;3E12; 3F5;4H2;4H6; 4H7;4H9;4H12; 4K8;6D1;6M8;6E9; 6K12;6M10;7C8; 8A4;12A3;11G12; 15F7;15H10;15L7 994 05 037 7 6KT.MUTTER M5 4F2;4F10; 6J11;9A8;9D9; 9F8;10D9;10H9; 11E9;11G7;11J7;11K4 994 05 038 7 6KT.MUTTER M6 2K10;2L9; 2L10;4C9;4F5; 4F8;4G1;4G8;4G9 5J10;6F2;6G2; 6H2;6M9;6K11;8C1; 8H10;9E7;10E7; 12B5;12D9;12J3; 13H10;13K1;15C6; 15G8;15J2;15J6; 15K1 994 05 040 7 6KT.MUTTER M8 4H2;4H12; 4J6;6L1;7C4;7F3; 7F12;7G3;7H4;7H8; 8B2;10H8;15L5 994 05 041 7 6KT.MUTTER M10 5K5;5L4; 7H2 994 05 044 7 6KT.MUTTER M16 4G5;4L4; 4L8;4L12;5G1 994 05 046 7 6KT.MUTTER M20 4J4;4J7; 4J8;4K4;4L7;4M6 994 06 128 7 KRONENMUTTER M16X1,5 2J9 994 07 131 7 6KT.MUTTER M10X1 7E4; 7G8;7J8; 994 07 134 7 6KT.MUTTER M16X1,5 10L11 994 25 072 7 SCHEIBE 5 1H10 994 25 201 7 SCHEIBE 4,3 8A3;12F10	994 80 145 7 SCHEIBE 5,3 8E1;11F11 994 80 146 7 SCHEIBE 6,4 2K5;2L5;4C9; 7L3;7J11;7K11; 13H5;13K1;15L1; 15M2 994 80 148 7 SCHEIBE 8,4 3G9 994 80 149 7 SCHEIBE 10,5 2J8;3G8 4A8;4E5;4G3; 4G10;7D8 995 18 038 7 6KT.MUTTER L1 M6 12A5;12B6 12E10;12J4 995 19 013 8 SPANNHUELSE 2X8 1J4 995 19 153 8 SPANNHUELSE 5X8 2E9 995 34 061 8 6KT.MUTTER P611 9F8;9F9 995 42 073 8 SENKSCHR.M8 5G3 995 43 029 0 RGKPF.ZYL.STI 13G2 996 01 086 8 SICH.RING 10X1 15G3 996 01 088 8 SICH.RING 12X1 8E7 996 01 091 8 SICH.RING 15X1 106;7D4;7E4; 7C7;7C8;7G8 996 01 303 8 SICH.RING 18X1,5 9F9 996 02 127 8 SICH.RING 47X1,75 1D6;1E9 996 06 017 0 KUGEL 3,969 1E5; 996 07 006 8 SICH.SCHEIBE 3,2 1C6;1D7; 1E1 996 07 007 8 SICH.SCHEIBE 4 8C8;8D9;

Ersatzteilleiste. Spare parts. Pièces de rechange. Piezas de repuesto.											
Teile-Nr.	Benennung	Teile-Nr.	Benennung	Teile-Nr.	Benennung	Teile-Nr.	Benennung	Teile-Nr.	Benennung	Teile-Nr.	Benennung
996 07 008 8	SICH.SCHEIBE 5	13J2	999 19 024 8 DOSENLABELLE	4G1	999 20 160 0 STECKHUELSE 6D6;6F7;15E5	999 22 002 5	OELER	8L10	999 24 038 4 GD-E-VERSCHRAUBUNG	8D12;	
996 07 010 8	SICH.SCHEIBE 7	1J9;7B6;	999 20 034 9 REIHENKLEMME	6J5	999 20 160 8 FUSSDRUCKSCHALTER	6L10	999 22 003 4 ZYLINDER 80	8D4		10C12	
996 07 011 8	SICH.SCHEIBE 8	7J4;7J9;	999 20 043 1 ABDECKKAPPE	6A6;6D8	999 20 161 5 SCHALTSTRANK	5D8	999 22 038 1 FILTER	8L8	999 24 038 5 WI-E-VERSCHRAUBUNG	8D12;	
		15G10	999 20 044 0 WUERGENIPPEL PG16	6B3	999 20 161 7 FEDEHREBEL	15C4	999 22 038 2 DRUCKREGLER	8L9		10C12;15K5	
996 07 014 8	SICH.SCHEIBE 12	7H1;7J9	999 20 051 3 SCHUKO-STECKER 2POL	5F9	999 20 161 8 ISOLIERHUELSE	15E5	999 22 051 2 3/2WEGEVENTIL	10F1;15K5	999 24 038 6 T-E-VERSCHRAUBUNG	8E12;	
996 07 015 8	SICH.SCHEIBE 15	10C6	999 20 059 7 KABELTUELLE	6J3	999 20 162 1 VERB.LEISTE 6POL. 6D6;15F3		999 22 051 9 VENTIL DRO.RUE.	11E1;11M3		10D12	
996 08 514 0	RILLENKUGELLAGER	1E7	999 20 085 9 BEF.SCHELLE/VERNICK.	9B8	999 20 162 4 TRAFU	15G10	999 22 055 0 VENTIL,ABSPERR-	8L8	999 24 038 7 T-ES-VERSCHRAUBUNG	8E12;	
		5C2;5D1;5F2;5F3;5H2;5J1	999 20 089 0 KABELBAND	10F5	999 20 162 8 SCHRAUBKAPPE	5G12;15F12	999 22 059 8 SCHWENKBESTIG.	8D6		10E12	
		15G3	999 20 089 5 STECKER 100POLIG	6M7;8A8	999 20 163 4 STEUERLEITUNG 4X0,34	169	999 22 059 9 ZYLINDER 10	11L1	999 24 038 8 REDUZIERNIPPEL	8K12;10H12	
996 08 656 0	RILLENKUGELLAGER 2RS	15G3	999 20 091 8 TUELLENGEHAEUSE	6K10	999 20 164 8 ANNAEHERUNGSSCHALTER	15H9	999 22 060 1 ZYLINDER	11D2	999 24 039 0 GD-E-VERSCHRAUBUNG	8D12;	
996 12 032 8	STELLRING A3	13C6;13E8	999 20 091 9 STECKDOSEINEINS.HAN3A	6F6	999 20 164 9 PILZTASTE	15D5	999 22 065 0 ABLAUFAUTOMATIK	2E7		10C12	
996 12 036 7	STELLRING 5	11J5	999 20 092 0 STECKEREINS.HAN3A	6K10	999 20 165 0 KONTAKT	15D5	999 22 065 4 BEFESTIGUNG	8H7	999 24 039 1 WI-E-VERSCHRAUBUNG	8E12;	
996 12 038 7	STELLRING 6	10E7;11F9;	999 20 092 1 SOCKELGEHAEUSE HAN 3A	6F6	999 20 165 1 TASTENSCHILD	15D5	999 22 066 4 MANOMETER	8K9		8F3;10D12	
		11H10;14B2	999 20 092 2 WUERGENIPPEL PG11	6D6	999 20 165 8 LEERGEHAEUSE	15E8	999 22 066 5 ZYLINDER	8H6	999 24 039 2 WI-E-VERSCHRAUBUNG	8D12;	
996 12 040 7	STELLRING 8	9C1	999 20 093 6 BEF.SCHELLE 605-13	1H8;6F6	999 20 165 9 TRAFU	15E6	999 22 066 6 ZYLINDER	8F3		10D12	
996 12 049 7	STELLRING 20	10F4;10G3	999 20 094 2 KABELABZW.KASTEN	6J6	999 20 169 5 GEDR.SCHALTUNG	6B1	999 22 067 7 BEFESTIGUNG	8F7	999 24 039 3 T-ES-VERSCHRAUBUNG	8F12;	
996 12 244 7	STELLRING 12	8B2	999 20 097 2 KLEIN RELAIS	15E6	999 20 169 8 E-KUPPLUNG	7D6;7E4;7G8	999 22 068 4 ZYLINDER 50	10A8;13K4;		10E12	
996 20 097 0	PASSFEDER	10G6	999 20 097 3 DRUCKTASTER	6C2;15E8		6E5;6E9		13M8	999 29 003 9 SCHNECKENGETRIEBE	6E11;	
996 20 121 0	PASSFEDER 8X17X28	7F3;	999 20 097 3 DRUCKTASTER	6C2;15E8	999 20 170 9 DREHSCHALTER	5E12	999 22 069 0 ZYLINDER 15	7A4		7F3;7F10	
		7E11	999 20 098 5 MIKROSCHALTER	15D1	999 20 171 9 LICHTSCHRANKE 713	11C11	999 22 069 1 SCHALLDAEMPFER	10G1;15K4	999 29 004 0 SCHNECKENGETRIEBE	15H4	
996 23 023 0	KUGELLAGER	1D10	999 20 100 4 STECKER MES 160	15F2	999 20 172 0 IMPULSZAEBLER	6A2	999 22 070 1 ZYLINDER 15	8D9;11E4;13J4	999 29 039 4 T-R-VERSCHRAUBUNG	8F12	
996 23 068 0	KUGELLAGER	1E5	999 20 100 6 STECKER MES 240	6C3;6D6	999 20 172 4 PHASENFOLGERELAIS	6E9		13J2		10E12;15L5	
996 28 080 0	DICHRING	2D7	999 20 101 8 KABELKANAL	4H2;4H6;4H10;	999 20 172 6 SCHALTFOELIE	9J7;9J9	999 22 070 3 VENTIL-OBERTEIL	8A9;15K3	ENDE		
996 35 025 0	DICHRING	2H7	999 20 104 6 WUERGENIPPEL PG9	6A7;6D8;	999 20 172 7 VERSCHLUSSDECKEL	5E9	999 22 070 5 ANSCHLUSSPLATTE 1	8C8			
996 49 009 0	KEILRIEMENSCHLEIBE 58	7K8	999 20 105 9 SCHUTZSCHALTEINSATZ	6L7	999 20 172 8 FLANSCH	5E6	999 22 070 8 ANSCHLUSSPLATTE 4	8C8			
996 49 011 0	KEILRIEMENSCHLEIBE 67	7J7	999 20 108 8 TRAFU	5K8	999 20 173 1 FLANSCH	5D8;5E6	999 22 071 5 ZYLINDER 25	11C8			
996 49 022 0	KEILRIEMENSCHLEIBE 125	7D5	999 20 110 0 TRAFU	5K9	999 20 173 3 STECKDOSE,3-FACH	6J3	999 22 072 5 BEFESTIGUNG	11C010B7			
996 61 120 0	KUGELZAPFEN A8	10E10	999 20 110 2 DRUCKWAECHTER	8H8	999 20 174 9 LEUCHE,PUNKT	6G11	999 22 072 6 BEFESTIGUNG	10A8;11C10;			
996 61 145 0	KUGELPFANNE BB	10E10	999 20 110 2 DRUCKWAECHTER	8H8	999 20 175 0 AL-FOLIE 19,55M	12F3;12J6		13K5;13M9			
997 15 350 0	STECKHUELSE	6C6;8A8	999 20 111 3 ISOLIERHUELSE	6C6;8A8	999 21 023 4 KUGELHALTER 101-09410	1K8	999 22 073 1 BEFESTIGUNG	8D8;13H2			
997 50 216 0	G-SICHERUNGSEIN.	5G11;5G12	999 20 115 3 MIKROSCHALTER	6C9	999 21 024 7 STERNGRIF M10	7K2;7K11		11E5;13J5			
		9G1	999 20 116 0 SCHUKO STECKER	15C12	999 21 024 9 SCHNAEPFER,MAGNET	8A4	999 22 073 3 3/2WEGEVENTIL	12D6;12F10;			
997 50 232 0	G-SICHERUNGSEIN.	5G12;9G1;	999 20 116 2 SCHUKO STECKDOSE	6L3	999 21 027 1 SINTERBUCHSE	11L2;12J1		12G12;12H3			
		15E7	999 20 122 9 SCHALTER	6B2		12A2;12B3;12E6;	999 22 074 5 ZYLINDER	13G4			
997 50 261 0	G-SICHERUNGSEIN.	9H1	999 20 123 8 KNOPF	5E12		12E9;12H10;	999 22 076 0 ZYLINDER	10F9			
997 50 264 0	G-SICHERUNGSEIN.	5G12;9G1	999 20 123 9 DECKEL	5E12	999 21 052 6 PUFFER	6J1	999 23 070 3 NADELHUELSE	10C6;10D6			
997 50 266 0	G-SICHERUNGSEIN.	9H1	999 20 124 0 SCHEIBE	5E12	999 21 070 2 GELENKST.KOPF	8D3;8D7	999 23 790 1 FREILAUF	15F9;15H10			
998 68 031 8	SPANNRG.	11G4;15K12	999 20 124 1 STATOR	5E12	999 21 070 3 GELENKST.KOPF	12A6;12B8;	999 23 801 1 NADELHUELSE	1D7			
998 85 065 0	SIMMERRING 7X16X5	2G3	999 20 125 1 BETR.STD.ZAEHLER 50HZ	6A2	999 21 070 5 GLEITLAGER	8D4;8D6	999 24 001 8 WI-STUECK RI/8	8H12;10F12;			
998 85 115 0	SIMMERRING 9X18X6	2H6;2J8	999 20 125 6 DRUCKTASTER	6C2	999 21 072 1 KEILRIEMENSCHLEIBE	7F8;7H4		11M1;15L5			
998 86 028 0	O-RING 7X2	2D7	999 20 128 1 ISOLIERPLATTE	15C2;15D1	999 21 072 1 KEILRIEMENSCHLEIBE	7F8;7H4	999 24 003 9 WI-STUECK RI/4	8H12;10F12			
998 86 053 0	O-RING 10X2	1B3	999 20 130 4 GEHAEUSE	6K8	999 21 077 8 KONUSLAGER	10M11					
998 86 072 0	O-RING 12X1,5	1K1;2F3	999 20 130 6 BETR.STD.ZAEHLER 60HZ	6A2	999 21 078 3 KUNSTSTOFF-HUELSE	15J5	999 24 005 3 SCHLAUCHTUELLE 1/4	8L8			
998 86 089 0	O-RING	1F3	999 20 131 1 STECKERGEHAEUSE 4POLIG	1F5	999 21 081 1 KUGELROLLE	5F3;5J4;	999 24 020 9 SCHOTTVERSCHRAUBUNG	8K9			
998 86 500 0	O-RING 3,3X2,4	1E5;2H6	999 20 131 2 BUCHSENGEHAEUSE 4POLIG	1G4	999 21 081 6 GELENKKOPF	15J6		8J12;10G12			
998 88 012 0	STUETZSCHEIBE	7E4	999 20 131 3 BUCHSE	1G4	999 21 081 7 STEHLAGER	12D1;12K8		8J12;8G12;10G12;11D2;11M1;			
998 88 016 0	STUETZSCHEIBE 20X28X2	8K9	999 20 133 2 MAGNET	1G4	999 21 082 9 PUFFER	6G3	999 24 030 3 DOPPELNIPPEL	8J12;10G12			
998 88 102 0	PASZSCHEIBE	13B3	999 20 133 4 AUSSCHALTER	6B6	999 21 086 2 GELENKKOPF	12A5;12B6		8J12;10G12			
998 88 216 0	PASZSCHEIBE 20X28X1,0	10C6	999 20 143 8 KABELFUEHRUNGEN GRAU	8A2	999 21 087 3 PUFFER	15F6		8L12;10J12;15K4			
998 91 014 0	SPRENGRING	1F5	999 20 148 3 MP-SCHIENE	6L6	999 21 089 9 SPANNROLLE	7J2;7J11	999 24 030 6 MUFFE	8K12;10H12			
999 18 794 4	NYLHY O LEITUNG 4X0,5	15F6	999 20 150 6 LEUCHTDRUCKTASTER	6C2	999 21 090 0 STEHLAGER	10H5	999 24 033 4 T-VERTEILERBLOCK	8L12;			
999 18 905 4	NYMHY I LEITUNG 3X1	15D12	999 20 151 3 KASTENUNTERTEIL	6C1	999 21 090 2 GELENKKOPF	12E10;12J4		10J12			
999 19 024 5	PLASTIKFLASCHE	4E8	999 20 151 7 MAGNET	2F1	999 21 090 3 SINTERLAGER 8X12X10	12D4;	999 24 036 1 MUFFE RI/8	8K12;10H12			
999 19 024 6	ABSCHLUSSKAPPE	4C10	999 20 152 7 SCHALTPLANTASCHE	5F9		12E7;12G8;12L4	999 24 038 0 REDSUZIERNIPPEL	8K12;10H12			
			999 20 157 7 LEITUNGSVERTEILER	2E3	999 21 090 6 SPANNELEMENT 28X32	5K3	999 24 038 3 GD-E-VERSCHRAUBUNG	8D12;			
					999 21 091 5 FLANSCHLAGER	7D8;7E7;7F5		10C1;11E1			